

光影搖曳下的民藝采風—臺史博館藏燭臺造型淺析

吳彥徵*

一、前言

燈具，可說是人類歷史上重要的發明之一，特點在於將火源定著化，並設計成方便使用的形式，驅離人們對於黑夜的恐懼，拓展活動與生產能力。然燈具本身除具備「照明」功能外，也因應著人類的審美思維，外觀附著了具備各民俗文化特色的造型紋飾，成了兼具實用與欣賞價值的工藝品，不同世代，反映出迥異的美學風格，並持續滋潤大眾的人文精神素養，縱然今日，日常燈具多顯得單調制式化，我們卻也能透過博覽古物的方式，探尋燈燭具的藝術風采，緬懷早年社會的生活景況與情趣。

在電燈泡及日光燈普及於世前，使用油燈及燭臺等傳統照明器具是民眾生活所必需，透過相關物件的搜尋與研究，我們得以從中追溯或建立民眾生活記憶，同時，對於物件造型及裝飾藝術的探討，亦可從中觀照民俗美學的發展概況，尤其在今日傳統藝術逐漸衰頹，相關議題的研究更顯必要。鑒於保存臺灣常民文化資產，重塑民眾生活記憶，有關物件的徵集與研究，自是國立臺灣歷史博物館（以下簡稱「臺史博」或「本館」）重點蒐藏標的，於此我們先依循著臺史博蒐藏的軌跡，回顧燈具物件的造型用途。

二、臺史博館藏燈具概況

就燈具而言，臺史博所藏數量約達160件，¹並按各類型燈具的材質、用途等類目進行分類。物件材質部分計有玻璃、陶瓷、金屬（包含銅、錫、鐵、鋁等）、木質、

* 國立臺灣歷史博物館專案助理

1 以2013年4月30日前「典藏管理系統」所登錄之資料為依據。

石材、織品以及複合材質，其中以金屬類及陶瓷類燈具為大宗。物件年代大部分集中於日治時期以降。

進一步依燈具功能進行分類，可概分成：「常民生活類」、「信仰禮俗類」及「交通產業類」三項。「常民生活類」燈具主要供應百姓日用，如室內居住空間使用的桌燈、壁燈、掛燈，或室內外均可使用的燈泡，屬於定著型的靜態燈具，另一類則屬較適用於人類行走持用之活動性燈具，如電土燈、提燈等。這類燈具以方便人類生活使用為目的，造型泰半簡單樸素，基本上並無嚴謹的式樣規範，種類、造型及材質則顯得多元繁雜，易於吸收社會文化發展的脈動與變遷，極具可塑性。

「信仰禮俗類」燈具，以傳統信仰及生命禮俗等民俗場域或儀式使用為要，如安置於神明桌及祖先廳堂的錫製燭臺及燈具、古俗嫁娶婚聘需用之喜燈、字姓燈，以及懸掛於殿宇天花或屋簷之紙糊傘燈及宮燈等。有別於一般日用燈具，此類燈具多用於祭祀及禮俗場合，遵循傳統工法，以獨特造型及華麗的裝飾語彙，區隔出特殊場域的空間性，並因應人們對於神靈崇敬與美好生活的祈願。

「交通及產業用」燈具，係指交通設施、產業活動或與之相應而生的附屬物件，如火車燈、船燈、踏車燈等，有其專用性，在造型或題名的判別上也與一般燈具有著顯著的差異。

表1 臺史博館藏燈具分類要覽（本文整理）

用途	材質	種類	數量
常民生活類	玻璃燈具	檯燈、油燈、壁燈	20
		燈泡	5
	石製燈具	檯燈	1
	金屬製燈具	油燈	14
		燭臺	4
		電土燈	10
		照明燈	2
	陶瓷燈具	油燈	7
	複合材質	油燈碟	8
		油燈罐	3
造型燈具		19	
燭臺		2	
油燈(金屬、玻璃)		8	

信仰禮俗類	金屬製燈具	錫製油燈	3
		錫製柑燈(神明燈)	4
		錫製燭臺(含龍燭臺)	16
		日式銅燭臺	1
	石製燈具	石燈臺	2
		石燭臺	2
	陶瓷燈具	燭臺	1
	木製燈具	燭臺	3
	複合材質	宮燈(木材、絹布)	2
		彩繪傘燈(木材、絹布)	1
平安燈(金屬、玻璃)		1	
交通及產業用	金屬製燈具	船上燈具	9
		火車燈	9
		踏車燈	2
總計(約)			159

透過上述整理，我們發現油燈與燭臺這兩類燈具數量較多，種類與材質也較豐富，揭櫫在現代燈具尚未普及的年代，民間以其作為主流使用燈具之慣習。由於兩者使用照明材不同，與之相應的器物造型也各異其趣。當中，燭臺亦為「信仰禮俗」場域裡燈具使用之大宗，時至今日，我們亦能於寺廟或民居廳堂內發現這類傳統燈具的擺設，因其「特殊性」得以延用。然而，單就燭臺一類，不同年代、不同使用空間，所產出的形制也不盡相同，據此，下文筆者進一步以臺史博所藏燭臺類燈具為例，按器物造型與裝飾藝術的表現特點，探究其民間或民俗工藝特色。

三、館藏燭臺型制分析

臺史博典藏系統所登錄燭臺類燈具中，形制確定者有32件，筆者根據這些燭臺的造型特徵，初步區分為：五供型、龍燭（柱）型、動物型、字紋型、鉢（碗）型、日制型以及簡易型等類目，以下各別介紹。

1. 五供型

五供型燭臺，民間匠師又慣稱為「漢臺」，是寺廟或廳堂燭臺擺設最常見的式樣，其形制單純，個體變化不大，以方形體制為主，構造約略可分為基座、下承盤、中柱、上承盤及燭籤五部分（圖1），尺寸可大可小，館藏款高度多介於30公分以上。此類燭臺，慣與香爐及花瓶作組合使用，常見為錫造材質，但亦有石造與木造款。筆者取其為五具足祭器組合的慣常式樣，遂以「五供型」為題名。²



圖1 五供燭臺造形結構示意（筆者繪製。圖片母本為北港朝天宮藏「道光錫造五供燭臺」）

此類型燭臺的特色在於層次造型的變化，其形體可溯自魏晉南北朝以降，民間開始流行使用的雙承盤燈具，是原始豆形燈具造型的變體，當時以圓柱式為主流，明代以降方柱式開始流傳，乃至清代流行與香爐、花瓶組合使用。臺史博所藏款式（亦為民間祭祀場合所常見，參見圖2及表2），應以係由清朝乾隆至道光年間皇室流行使用之宮廷五供組件燭臺式樣為造型範本，其裝飾不若皇室款來得華麗，但溫潤簡鍊的造型特質，卻也彰顯了祭祀場域莊嚴隆重的氛圍。

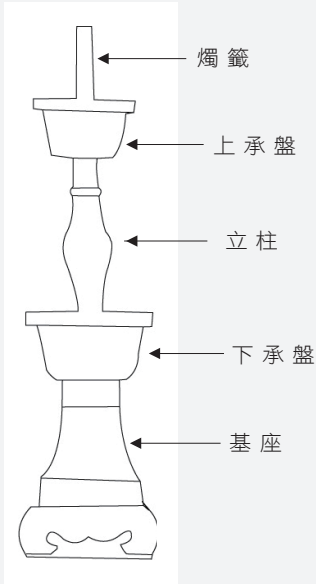

圖2 廟宇所擺設之錫造五供組(筆者攝於馬鳴山鎮安宮)

表2 館藏「五供型」燭臺

				
館藏編號： 2002.001.0013 金屬(錫)製	館藏編號： 2002.001.0014 金屬(錫)製	館藏編號： 2003.001.0404 金屬(錫)製	館藏編號： 2003.001.0405 金屬(錫)製	館藏編號： 2003.001.0406 金屬(錫)製

- 3 「五供」一詞原指漢朝時祭祀南郊、北郊、明堂、高祖廟、世祖廟的祭祀行為，亦稱為「五祭」，直至佛教傳入中國後的南北朝時期，才逐漸轉化成為指稱用以供佛的供具。唐宋時期，瓷器始作為供具使用，常見如碗、盤、盆等器皿，唯無形成固定組合；到了元代，出現以香爐搭配花瓶的器型組合，隨後亦加入燭臺，形成了結合香爐、燭臺及花瓶的「三足具」組合形式，此組合可溯自明正德時期（西元1506-1521年間）所產製的瓷製五供組，如今傳世的瓷製五供組則多為清乾隆、嘉慶、道光年間所燒製。（參考：尹清蘭，2010。乾隆青花山水五供器，收藏，208：38-40）

2. 龍燭（柱）型

龍燭（柱）型燭臺，又稱龍燭臺或龍仔燭臺，顧名思義，以「龍」為造型表現主題，是臺灣固有燭臺式樣之一，用於喜慶祭祀場合，為早年廳堂擺設所需器物，亦是傳統婚俗之聘禮品項。⁴由於龍是漢民族所崇拜的瑞獸，具備多重祥瑞意涵，用於喜慶及祭祀，更能彰顯其熱鬧氣氛及祈願祝賀的心理。

龍燭臺常見兩種表現形式，一作蟠龍纏繞圓柱型燭身（燈柱）狀，造形可溯自隋唐時期的蟠龍瓷燈具，清代葉王所作之交趾陶龍燭臺則是臺灣現存較早且極具藝術價值的蟠龍燭臺（圖3）；另一式僅在燭身正立面鍛接祥龍紋飾而不作盤柱式，為晚近錫製及合金翻模製龍燭臺常見式樣，如本館所藏款式（表3）。此類燭臺整體造型較修長細緻，除「祥龍」主題紋飾外，周邊再綴以彩雲、水波、人物帶騎等紋樣，於有限的空間表現出熱鬧繁複的景像，有如廟宇龍柱一般繁複華麗，乃至《民俗臺灣》主編金關丈夫曾評其略嫌繁雜。⁵



圖3 龍燭臺造型結構示意(筆者繪製。圖片母本為宜蘭傳藝中心藏葉王交趾陶作品「蟠龍燭臺」(禡洪濤編輯, 2009: 134))

表3 館藏「龍燭（柱）型」燭臺

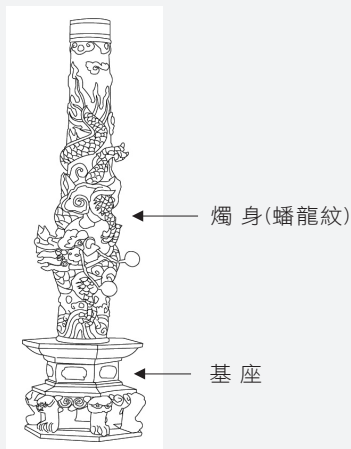

4 《臺灣私法人事篇》有載：「婚書成通，啟書成通，聘金成封，豚肩成曲。肺腑同心，禮香成珠，龍燭雙輝，冬瓜成盒，福糖萬圓，海參成盒，海味數尾，福圓滿百，奉申納采之敬。」其中「龍燭」二字即是指稱龍柱型蠟燭或龍燭臺。(台灣銀行經濟研究室編輯, 1994: 378)

5 可參見《民俗臺灣》第2卷第1號「民藝解說」專欄。(金關丈夫主編、東都書局臺北支店輯, 1998。民俗台灣(第二卷)。臺北市：南天。)

3. 動物型、字紋型

臺史博所藏燭臺，多件以動物形體、字紋塑刻為造型表現的款式（表4、表5），這類以仿作各種圖像及紋飾為主體造型的燭具，可概稱為仿作型燭臺。在燈具造型史上，這類型燈具是年代較早且品項繁多的一群（可溯自中國戰國至秦漢時期產製人物或動物形體仿作的青銅燈具）。此類燭臺特點，在於具備高自由度的創作空間，不若型制固定的款式，其身部即為寬廣的紋飾帶，任憑所需紋飾造型作調整，甚有省去基座、燭盤，一體成型者，是所有燈燭具中表現力最強，也是最能發揮匠師想像力的創作形式，在燈具體系中自成一格。（圖4）

臺灣民間，早期最常見的仿作型燭臺即是「喜字燭臺」及「壽字燭臺」，燭身仿作字型（圖5），喜字燭臺一對組合即呈「雙喜」字樣，比喻喜事臨門的祥瑞意涵，主用於婚嫁場所，而壽字燭臺更是直截表達人們對於福壽、健康的祈願，也可為神祇祝禱之用。臺史博所藏字紋型燭臺，有傳統柱式結構及清供平台式兩種，另有一件作圈足單件雙喜式樣。

除上述以字型入體者，亦有以祥瑞紋飾作主題造型者，如館藏一件勾雲紋燭臺及錫造壽燭臺（以南極仙翁主題紋飾象徵「壽」）。動物型部分，本館所藏以獅型為多，童子款一件，另有晚近的動物造型款三件。



圖4 紋飾仿作型燭臺造型結構示意（筆者繪製。圖片母本為板橋大觀書院藏「木造團爐燭臺」）



圖5 字型燭臺造型結構示意（筆者繪製。圖片母本為《民俗臺灣》所刊載之喜字燭臺（金關丈夫主編，1998：28））

表4 館藏「字紋型」燭臺(含字紋及圖紋款)

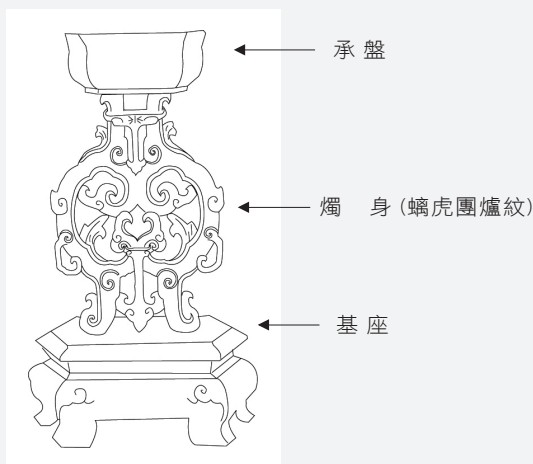
		
<p>館藏編號：2004.028.1604 金屬製(銅)</p>	<p>館藏編號：2004.003.0033 金屬製</p>	<p>館藏編號：2003.001.0412 金屬製(銅)</p>
		
<p>館藏編號：2000.001.0054 金屬製(錫)</p>	<p>館藏編號：2003.001.0860 金屬製</p>	<p>館藏編號：2003.019.0075 金屬製(錫)</p>
		
<p>館藏編號：2004.025.0941 陶瓷製</p>	<p>館藏編號：2006.009.1140 金屬製</p>	<p>館藏編號：2002.002.0030 石製</p>

表5 館藏「動物型」燭臺

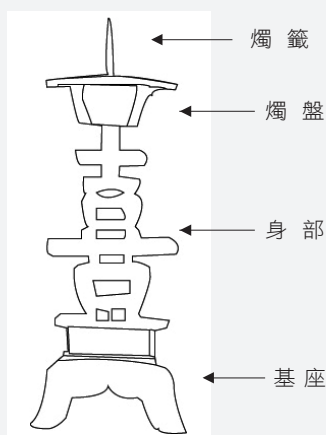
		
<p>館藏編號：2002.003.0113 陶瓷製</p>	<p>館藏編號：2002.003.0114 石製</p>	<p>館藏編號：2002.003.0115 陶瓷製</p>
		
<p>館藏編號：2002.003.0116 陶瓷製</p>	<p>館藏編號：2002.003.0117 陶瓷製</p>	

4. 鉢（碗）型

燭臺與油燈，若從外觀上分辨，燭臺身型顯得修長，層次變化豐富；而油燈因兼顧儲油的功能，一般而言身型較為寬胖，層次雖不若燭臺來得的豐富，但表面圖紋裝飾卻顯得生動許多。愈趨晚近，彼此之間吸收造型特長而有混同現象產生，如臺史博蒐藏一件「橘地粉彩壽蓮紋瓷燈」（表6），即是燭臺吸收了油燈造型表現之一例。這類燭臺，繼承了油燈寬胖的圓形體式，造型構件通常只分上下二部：下部多作圈足臺座，上部則作鼓腹或深腹圓鉢（碗），中心起柱形燭踏，是為其最主要的器型特徵，因此筆者暫以「鉢形」名稱歸類之。造型上，這款燭臺屬於唐宋以降碗形燈具的變體，而流行於明清社會；機能上，這樣的設計便於鉢內盛水，除防範蠟燭所引燃的火星，也可溶解蠟燭灰燼所產生的不良氣味。

此類燭臺以陶瓷為主要材質，瓷製款可見於明代民窯製品及清代宮廷款式，造型飽滿、質地溫潤，尤其清宮廷款式，器型表面更施以各種裝飾樣彩而顯得華麗非凡；而在臺灣民間早期常見的鉢形陶製油燈，亦是此款燈具造型之應用，雖質地較粗，卻也十分堅固耐用，成為早期民家常見燈具之一種（圖6）。



圖6 鉢（碗）型燭臺結構示意(筆者繪製。圖片母本為劉文三先生蒐藏民間燈具一款（劉文三，1978：229）)

表6 館藏「鉢(碗)型」燭臺

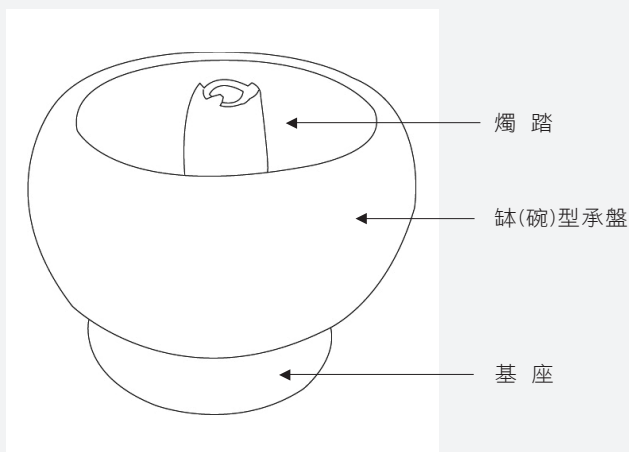

館藏編號：2001.001.0427
陶瓷製

5. 日制型

臺灣曾於1895至1945年間遭受日本殖民統治，其間所傳入學術、思想及日本民俗，衝擊本地故有文化慣習，當然也包含隨宗教信仰而傳入的日本宗教藝術，例如神社及佛寺的建築，內部使用之供具造型與裝飾語彙，皆與臺灣傳統式樣有所差異，而自成一格，我們藉著館藏「黑漆燭臺」，便能得知一二。

燭臺在日本的祭祀文化中亦是不可或缺的構件。受到佛教「供養」的觀念影響，佛寺當中更是經常使用，與漢俗相同，其多與香爐及花瓶組合搭配。就構造來說，亦可簡單分為基座、燭身與承盤三部分，型製複雜者，以龜鶴燭臺為代表式樣，而本館所藏一件即是造型較為簡單且普遍使用的款式（表7）。

就裝飾技法而言，日式與漢式燭臺的主要差異在於塗漆的顏色與燭身造型的變體：傳統漢式燭臺喜用紅色或金色等亮色系做塗漆處理，日式燭臺則擅用黑塗漆作表面處理，而燭身造型部分，日式燭臺多作圓體立柱式，圈足，基座與燭身、承盤的承接一體成形，由下往上依序作柱型變造，承盤作圓斗狀，盤緣外張，另燭身多作獸鼻勾環以為把手（圖7），材質以銅造為主（「真鍮製」）。



圖7 日制燭臺造形結構示意(筆者繪製。
圖片母本為北港彌陀寺藏)「銅造
黑漆燭臺」)

表7 館藏「日制型」燭臺

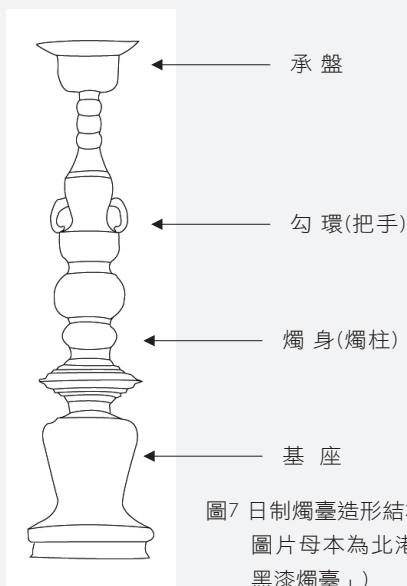
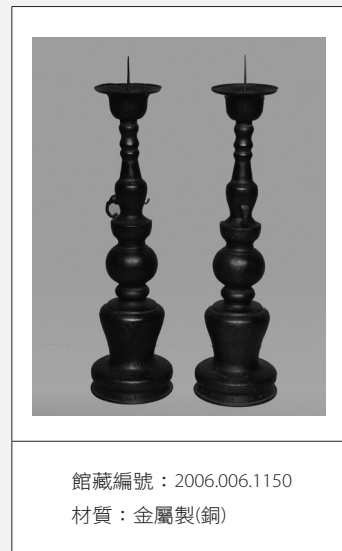

館藏編號：2006.006.1150
材質：金屬製(銅)

6. 簡易型

此所稱簡易型，係指稱形制在上述體制之外，造型較簡，且高度多在30公分以內的小件燭臺，為民家常見的祭祀用燭具。館藏此類型燭臺中，有作單盤起柱式、雙盤立柱式以及圓柱變體式等造型，另各有一件瓶型日制燭臺以及附屬於日式神龕祭器組的豆型燭臺（表8）。

表8 館藏「簡易型」燭臺

		
館藏編號：2003.001.0407 金屬製	館藏編號：2003.001.0848 金屬製(錫)	館藏編號：2004.007.0470.0013 木製
		
館藏編號：2003.001.0403 金屬製(錫)	館藏編號：2002.003.0117 木製	館藏編號：2009.012.0065.0001 陶瓷製

四、館藏燭臺的裝飾性與時代特質

燭臺的使用，必須搭配蠟燭始能發揮其功效，相較一般煤油燈具，燭臺的機能是屬於間接性的，早期民間油燈的使用較為普遍，是有其實用性與成本上的考量，然燭臺的使用倒也不因此偏廢，由於燭臺是傳統祭祀用具之一，基本上仍能見於一般祭祀場域（如廟宇或民家的神明祖先廳堂），且早期臺俗婚禮中燭臺亦是聘禮所必須（郭麗娟，2011：85），就民俗慣習的規範，燭臺以比較宗教性、禮俗化的風貌存在民間社會；由於具備心理祈願及民俗想像的成分，其裝飾性自然也比一般燈具來得強烈，以彰顯民眾對於美好生活的憧憬。

臺史博館藏燭臺，以金屬製材最多（包含錫、銅、鐵、鋁等材料），約佔了總數一半，其中又以錫製燈具運用最廣。錫料本身因延展性較佳，可塑模出較為複雜的器形與紋飾，⁶又具備金屬光澤，亦可藉鍍金、上彩、鑲嵌等技法與其他材料混用，增添造型表現力，因此除能產製與陶瓷製品相仿的簡易油燈外，更可精製作工繁複、造型華麗的頂級燈具，也因此，早期臺灣民間中、上階層，較重視正廳的錫器擺設，以彰顯其財富與氣勢。此外，「錫」字閩南語發音近「謝」字，字型與「賜」字相近，又「燈」字閩南語發音與「丁」字同音（客語發音亦同），在民俗想像的意義轉介下，錫燈的貢獻又有叩謝神恩、添丁進財的意味；再加上錫器得以久放不易鏽蝕等特點，因而成為民間祭祀場域最為普遍的燈具。

就燭臺的裝飾特點，因應狹長型體制而著眼於身部造型的變化，多作縱向立體紋飾構圖與造型層次變體，表面紋飾部分則因平面紋飾帶空間限制之故，多以單一小件紋樣或橫向環狀紋飾表現，罕見人物戲齣或大型復合紋飾構圖。臺史博所蒐藏燭臺，常見喜、壽等平面或立體紋飾，「福、祿、壽、喜」乃是漢民族所追求生活理想狀態的終極標的，歷來以圖文入題的祥瑞紋飾所在多有，而喜、壽兩字更直截對應到婚禮與壽誕兩道生命禮俗，是以節慶來臨，民間以燭臺作為儀式過程的象徵物件，企盼透過物件的「中介」角色能將祈願隨著關卡的通過深植民眾心理並上達天聽，展現對下一個人生階段的祝福。

其他裝飾類型如仿造獅子形象的燭臺，造形母體源於廟宇或官署建築門前所設石獅，具有財富、權勢的象徵，且獅子為「萬獸之王」，其形象可震輻萬物，能辟邪護法，鎮守家宅，又兩獅相對，取諧音可作「事事（獅獅）如意」祥意（王抗生，1990：34），取象入體可謂適切；另龍燭臺以龍的形象為主題，很基本的彰顯了龍在

6 錫工藝一般所用錫料多為鉛錫合金，按兩者比例多寡而有「純錫」、「翅仔」、「焊料」、「豆仔點(大)」、「豆仔點(小)」、「臨仔」等等級之差別，視情況調配使用。（賴廷鴻，2010：57-83）

漢民族社會所代表的威權與尊貴等祥瑞意涵；又如作騎鶴之姿的南極仙翁，係為祝壽意含的圖像化轉介，再搭配如蟠桃、鶴、鹿、魚等關聯性的副紋飾，除豐富整體視覺效果，也能使主題更明確。其他像是蓮花、捲草等植物紋飾，博古等器物組合紋飾（如琴棋書畫、旗球戟磬）以及回回紋、如意頭、勾雲紋等幾何形紋飾，亦屬常見之傳統祥瑞裝飾語彙。

臺史博館藏燭臺的年份，依器物造型的表現，大部分應出於日治時期至戰後初年。此間的燭臺，有著「承先啟後」的特質，「承先」指往上接續前清時期以來的基本式樣，造型較為固定，罕見顯著的變型，而保有古制的樸拙美感，如五供型、字型燭臺，唯製材從前期木、石、金屬並存轉而以金屬製為大宗；「啟後」係由於日本人以統治者之姿進入臺灣，連帶將其文化慣習帶入，自此臺灣工藝品開始有東土或間接西洋化的式樣出現，如前文介紹的黑漆銅燭臺、神龕附屬燭臺及白瓷瓶型燭臺，即屬日本祭祀用燭臺式樣，風格簡約洗鍊，自然與擅於裝飾的本地燭臺有顯著區隔，且是時傳入的日式燈具，往後也頻仍地出現於臺灣人的祭祀場域當中，有者甚將日式形體結合漢式裝飾語彙，展現出民間藝術的趣味與包容性。

日治時期以降，臺灣民間傳統工藝的發展也實著進入一個較為成熟精良的階段，累積了前期以來的經驗傳承，加上穩定甚至競爭的供需市場，促使藝匠們發揮創造力與開發材質的可能性，以錫工藝為例，此時柑燈的型塑開始複雜化，體式的堆疊與立體紋飾的交互運用，加上表層鍍金、上漆的色彩表現，除給予觀者豐富的視覺享受，更將彰顯神明威靈或家勢氣派的祈願及氛圍表露無遺。然有別於特殊儀禮或權貴階級，多半民家使用的燭臺仍舊維持尚簡、實用的特性，伴隨簡易圖紋裝飾，有者甚至運用素材自行創作，展現饒富創意的巧思。

五、小結

本文討論臺史博蒐藏的燭臺群像，包含靜瑟莊嚴的供具、繁複華麗的錫造燭臺、增添室內熱鬧氣氛的禮俗用燭臺、小巧玲瓏的桌上型燭臺、細緻典雅的瓷燭臺，以及形制尚簡的民用燭臺等等；然而，以臺史博燈具徵集的情形，似乎較為缺乏木材及石

材產製的款式，石雕及木雕工藝，亦是臺灣民間工藝當中十分重要且出色的品項，其個性強烈，高自由度的創作性格，亦適於燭臺的造型表現，透過加強這兩種材質物件的徵集，亦能突顯臺灣民間工藝活潑、富創造性的創意思維。

燭臺的使用，在提供最基本的照明功能之餘，透過其造型研究得以表露出民眾對於生活雅緻及情趣的追求，對傳統文化慣習的規範與追隨，甚至彰顯心裡的祈願與對於美好生活的憧憬，顯露出獨特的文化價值詮釋體系，從中形塑一幅以燭臺為主題的常民生活圖繪，縱使在因其功能性被剝奪而離現代民眾生活愈來愈遠的今日社會，期盼透過古物的博覽，得以遙想昔日夜晚來臨，室內燈燭交輝的動感氛圍；透過物件的研究，得以領略臺灣民間工藝發展的歷程，緬懷先人的巧思與智慧。▮

參考資料：

1. 王抗生編著，1990。中國瑞獸圖案。臺北市：南天書局。
2. 尹清蘭，2010。乾隆青花山水五供器，收藏，208：38-40。
3. 台灣銀行經濟研究室編輯，1994。臺灣私法人事編。南投市：臺灣省文獻委員會。
4. 金關丈夫主編、東都書局臺北支店輯，1998。民俗台灣(第二卷上)。臺北市：南天。
5. 郭麗娟，2011。台灣廟會工藝與戲劇【圖解版】。臺中市：晨星。
6. 劉文三，1978。臺灣早期民藝。臺北市：雄獅圖書。
7. 裴朝輝，2007。對一件五供官窯瓷器流拍的探討，藝術市場，90-91
8. 禡洪濤編輯，2009。民藝物語—傳統工藝與民俗的對話。宜蘭縣五結鄉：臺灣傳統藝術總處籌備處。
9. 賴廷鴻，2010。臺灣錫藝之發展與工法特色，臺灣文獻，61(2)：57-83。