

財團法人中央廣播電臺



財團法人中央廣播電臺 編

財團法人中央廣播電臺

目次

一、 總說明

(一) 概況-----	第 1- 5 頁
(二) 工作計畫或方針-----	第 6-21 頁
(三) 本年度預算概要-----	第 22-23 頁
(四) 前年度及上年度已過期間預算執行情形及成果概述--	第 24-33 頁

二、 主要表

(一) 收支營運預計表-----	第 34 頁
(二) 現金流量預計表-----	第 35 頁
(三) 淨值變動預計表-----	第 36 頁

三、 明細表

(一) 收入明細表-----	第 37-38 頁
(二) 支出明細表-----	第 39-40 頁
(三) 固定資產投資明細表-----	第 41 頁
(四) 計畫經費明細表-----	第 42-53 頁

四、 參考表

(一) 資產負債預計表-----	第 54 -55 頁
(二) 員工人數彙計表-----	第 56 頁
(三) 用人費用彙計表-----	第 57 頁
(四) 用途別科目綜計表-----	第 58 頁
(五) 出國計畫預計表-----	第 59 -61 頁

財團法人中央廣播電臺

總說明

中華民國 109 年度

(自 109 年 1 月 1 日至 109 年 12 月 31 日止)

壹、 概況

一、 設立依據

本臺係依據立法院民國 85 年 1 月三讀通過，經 (85) 華總字第 08500027170 號令公布之「中央廣播電臺設置條例」成立，並於民國 87 年 1 月 1 日正式改制為「財團法人中央廣播電臺」。

二、 設立目的

(一) 依據「中央廣播電臺設置條例」第四條規定，本臺主要任務如下：

1. 對國外地區傳播新聞及資訊，樹立國家新形象，促進國際人士對我國之正確認知，及加強華僑對祖國之向心力。
2. 對大陸地區傳播新聞及資訊，增進大陸地區對臺灣地區之溝通與瞭解。

(二) 接受公部門各機關交(委)辦事項、參與公共事務及社會團體各項公益活動。

三、 組織概況

(一) 依據「中央廣播電臺設置條例」第七條規定，本臺設董事會，置董事 11 人至 15 人，以其中 1 人為董事長；設監事會，置監事 3 人至 5 人，以其中 1 人為常務監事。

(二) 依據「中央廣播電臺設置條例」第十四條規定，訂定本臺組織規程。編制員額為 260 員；為執行前述條例第四條任務，本臺置總臺長 1 人、副總臺長 2 至 3 人、主任秘書 1 人；下設節目部、新聞部、工程部、網路資訊部、公共服務部、行政管理部等 6 部，其組織架構及各部職掌如下：

財團法人中央廣播電臺組織圖

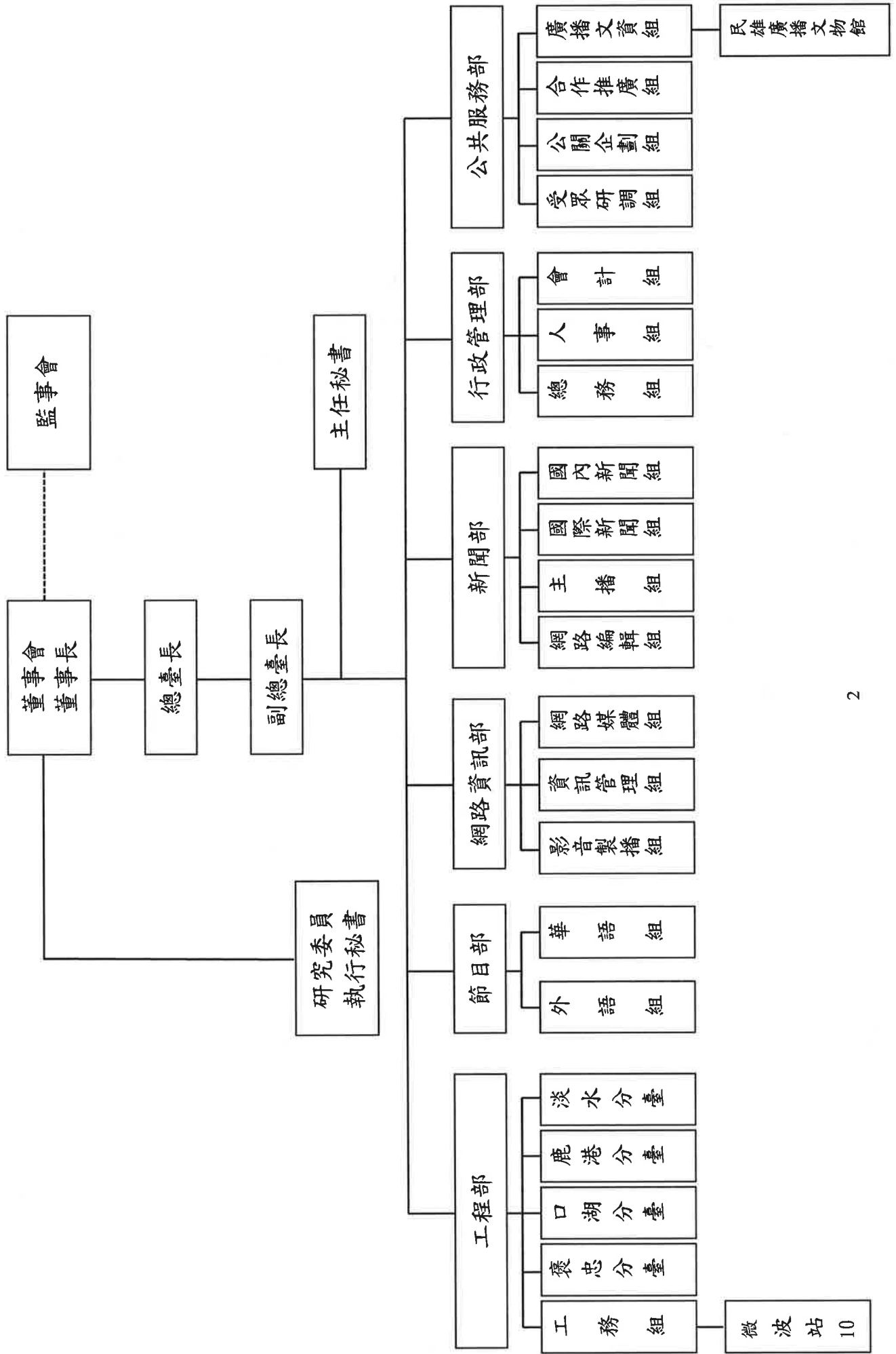

1. 節目部掌理：

- (1) 華語節目之企劃、錄製、編播。
- (2) 外語節目之翻譯、編輯、播報。
- (3) 支援外語新聞之譯播。
- (4) 節目相關活動之企劃及執行。
- (5) 負責處理音樂著作權相關事宜。

2. 新聞部掌理：

- (1) 國內外新聞之採訪、編輯、編譯、播報。
- (2) 影音新聞採訪與專題製作。
- (3) 網路影音平臺內容規劃與後製。
- (4) 社群平臺訊息發布、網友互動與經營行銷。
- (5) 新聞性節目之製播。
- (6) 重大新聞之實況轉播。
- (7) 新聞資料之蒐集、保管、運用。

3. 工程部掌理：

- (1) 節目製作設備及播出系統之規劃、維護及保養。
- (2) 節目傳送系統設備之規劃、維護及保養。
- (3) 節目發射系統設備之規劃、維護及研發。
- (4) 督導各分臺、站業務及專案工程規劃、執行。

4. 網路資訊部掌理：

- (1) 網路內容之規劃、維護與經營。
- (2) 網路廣播規劃、建置及推廣。
- (3) 網路影音平臺之整合、建構與行銷。
- (4) 網站美編設計及網頁製作。
- (5) 資料數位化規劃典藏及推廣。
- (6) 網路客戶服務與管理。
- (7) 舉辦各項網站活動，進行網站整體行銷。

- (8) 臺內各項業務工作及行政管理系統研究開發。
- (9) 內、外網路傳輸及機房主機管理。
- (10) 資訊設備軟、硬維護及耗材申補。
- (11) 臺內服務及線上服務網站建立與維護。
- (12) 電子郵件及資訊安全防護（防毒）作業。
- (13) 繁體、簡體及英語電子報發送。
- (14) 全臺資訊資源分配及資產管理作業。
- (15) 數位音訊廣播（DAB）頭端系統技術支援與維護。

5. 公共服務部掌理：

- (1) 國內外互代播業務以及策略聯盟合作關係之拓展與執行。
- (2) 國際友臺之公關連繫、邀訪、交流互動業務。
- (3) 國內外贊助、捐贈業務之拓展與執行。
- (4) 本臺各項合作業務契約之簽訂與管理。
- (5) 主協辦本臺公關活動之規畫與執行。
- (6) 媒體公關及新聞稿發布。
- (7) 外賓參訪之聯繫與接待。
- (8) 文宣出版業務之規畫與執行。
- (9) 廣播文物館之經營。
- (10) 文史館典藏文物之管理及展品之更新。
- (11) 音樂資料之蒐集、管理、運用。
- (12) 收聽群資料調查分析與管理。
- (13) 本臺受理外界洽詢之服務窗口。
- (14) 本臺歷史資料數位化典藏管理與運用。

6. 行政管理部掌理：

- (1) 本臺年度計畫及專案計畫執行進度彙整、列管提報。
- (2) 綜合性業務及計畫之研擬與協調。
- (3) 全臺公文會核業務。

- (4) 政府部門業務提報與連繫窗口。
- (5) 全臺性臺務相關會議之籌備。
- (6) 總臺長及副總臺長辦公室行政庶務工作。
- (7) 本臺涉法事務。
- (8) 年度預算之編報、申請、控管與執行。
- (9) 會計憑證結報案件之審核。
- (10) 各類傳票之編製、帳冊之記載及原始憑證之保管。
- (11) 各類稅捐之申報及扣繳。
- (12) 決算及會計月報之編核。
- (13) 現金日報及銀行存款餘額之核對。
- (14) 現金日報及銀行存款餘額之編製。
- (15) 各類器材、物品及設備之採購及管理。
- (16) 房舍、土地之營繕、管理。
- (17) 環境清潔、安全警衛、勞工安全衛生、車輛維修保養與管理等事項。
- (18) 本臺組織編制及人力資源管理。
- (19) 教育訓練及福利待遇。

貳、 工作計畫或方針

為達成「中央廣播電臺設置條例」第四條任務，本臺董事會核定「善用多語優勢、輸出臺灣價值」、「順應科技潮流、轉型新興傳媒」、「關注兩岸發展、報導真實中國」、「創造附加價值、健全財務能力」等四大營運方針。茲將本臺年度工作計畫，劃分為以下六大類，並以達成董事會另行核定之十四項年度關鍵績效指標目標值，做為衡量營運成果之基準：

一、 節目企劃製作

(一) 計畫重點

1. 傳播我國發展成就、增進國際認同與支持

- (1) 以 13 種語言製播新聞、節目，闡述我致力於民主、自由、人權、和平的努力，及時傳遞臺灣在政經、社會、文化發展現況。
- (2) 持續製播我國積極尋求加入重要國際性組織節目，凸顯臺灣深化國際合作及對國際社會貢獻之現況，爭取全球友人了解與支持。
- (3) 配合國家慶典或重大時事，加強各語言節目現場影音轉播或派員採訪報導，掌握第一手訊息及傳播時效，增進閱聽眾對本臺的信賴。
- (4) 配合政府新南向政策，企製印泰越語旅遊、美食、文化等類型影音節目，發揮傳播與創收效能。
- (5) 擴大傳播元素，10 種外語製作影音新聞、節目，加強國際宣傳效果。

2. 企製臺灣文化系列節目，發展「音」、「影」製播模式，提升廣播、網路及行動載具之閱聽市場，讓閱聽眾透過聲音及影像典藏臺灣藝術、文化珍寶。

3. 全面提升節目製播品質與效能

- (1) 持續精進各語言節目審聽機制，定期檢討相關節目內容及架構，提出節目改進方案。
- (2) 持續耕耘聽友互動型節目，如「央廣即時通」微博或建立個人節目臉書等，藉以拉近彼此距離，強化閱聽眾聯繫與各式社群平臺點聽

動機。

4. 加強與國內外媒體合作關係

(1) 海外合作部分

- ① 持續與海外各電臺合作播出本臺各語言節目，提供聽眾最佳收聽品質，並加強服務當地住民與僑胞。
- ② 加強與各國際友臺互動，創造人員交流、節目相互觀摩及播出領域，並藉此建立重要訊息聯絡網，期使全球閱聽眾透過「臺灣之音」，獲得臺灣相關訊息。

(2) 國內合作部分

- ① 持續推廣與國內各電臺與各式傳播平臺合作，在國內廣泛播出本臺各語言節目，服務相關社群。
- ② 持續與教育電臺合作播出印、泰、越語華教單元節目；與高雄廣播電臺合作製播「泰勞在高雄」節目及漁業電臺播出印、越語節目，並透過「輔大之聲」、「政大之聲」、「嘉義北回電臺」等代播華、英、印、泰、越、西等語言節目，加強服務國內外籍聽友。

5. 擴展網路廣播服務

- (1) 加強各語言網頁、FB 及其他社群媒體等經營與內容更新，提供現有聽眾獲取臺灣最新資訊之及時管道，並拓展新聽眾及年輕網友群。
- (2) 針對網路平臺特性，規劃製作「微型」並兼具質感之單元式（如 5 分鐘臺灣聲音記憶、臺灣小百科、成語型態的「小故事大智慧」）等結合廣播與影音短片節目、典藏型態的音、影節目（如呈現藝術作品之美的「聲動美術館」），吸引網友閱聽及參與互動。
- (3) 加強與國內外各相關單位網站連結，以提升本臺網站知名度及效益。

6. 辦理聽友活動，凝聚全球向心力

(1) 國際部分

- ① 賡續定期派員出席各地聽友會，與聽友交流節目收聽心得。

②持續於越南地區設立海外信箱，減輕當地聽友來信負擔，提高聽眾來信意願。

(2) 國內部分

①參與勞動部、移民署等政府相關單位舉辦之外勞活動，增進與印、泰、越外勞聽友互動，增進社會文化融合。

②因應境內外語廣播，舉辦系列活動，規劃如下：

A. 協辦泰國潑水節活動。

B. 舉辦外語聽友互動活動。

7. 爭取政府及民間單位補助合作案

積極爭取客委會「講客廣播電臺節目製作及編播維運」勞務採購案、外交部、陸委會、勞動部、文化部、觀光局、原民會、民主基金會及各縣市政府等各項委辦業務。

8. 參與國內外專業獎項競賽，為臺爭取榮譽

積極參與國內、外專業獎項比賽，如金鐘獎、美國 Chicago Awards、New York Festival Awards、英國 AIB 節目獎等比賽，砥礪節目製播技能，全方位爭取臺譽。

(二) 經費需求

節目企劃製作業務年度編列預算額度 8,182 萬 3 千元，其中 2,887 萬 7 千元分攤委辦及服務成本；5,294 萬 6 千元為基本營運成本。

(三) 預期效益

1. 以 13 種語言製播新聞、節目，闡述我致力於民主、自由、人權、和平的努力。
2. 藉多元傳播平臺之開拓與全球媒體連結之佈建，活絡受眾貼近臺灣訊息管道。
3. 有效傳遞我在政經、社會、文化發展上的多元樣貌與軟實力，可持續深化國際人士對我之認識與支持，並潛植中國大陸民眾對臺灣的理解，凝聚兩岸和平發展的共識。

4. 透過舉辦閱聽眾活動，如年度活動、定期節目臉書、社群平臺直播、現場 call in，凝聚閱聽眾對本臺向心力，達到擴展本臺節目宣傳效益。

二、新聞企劃製作

(一) 計畫重點

1. 秉持新聞專業、強化報導深度、宣揚臺灣多元民主價值

- (1) 恪遵新聞公正客觀、超然獨立之原則，忠實、正確、完整的向海內外即時傳遞臺灣各項重要訊息，並持續提供可靠、深度、優質的新聞內容，建立聽眾對央廣新聞的信任。
- (2) 針對重要時事製播系列專題，從公益出發，以多元觀點解析臺灣的政治、經濟、文化、人權、環保、社會等各項議題，展現臺灣公民社會進步面貌。
- (3) 因應民國 109 年元月舉行之「第十五任總統、副總統選舉」與「第十屆立法委員選舉」，詳實報導候選人政見、剖析政黨選情與影響，並於選後製播新聞專題，向海內外宣揚臺灣民主、自由、多元價值。
- (4) 針對雙十國慶等國家慶典與相關活動進行實況轉播或連線報導，即時傳達各項訊息，並介紹其活動內容與意涵，凝聚海外華人對國家之向心力。
- (5) 深度發掘臺灣社會真善美與砥礪人心的故事，激發正面能量。

2. 放眼全球、連結國際、展現臺灣觀點

- (1) 配合「新南向政策」，每日播出「前進新南向」新聞與每週「新南向·新潮象」單元，加強報導東協、南亞及紐澳等區域及周邊各國與我雙向交流及互惠合作等訊息；同時透過實地採訪，由經貿往來、文化交流、人才培育及區域鏈結等，深入探討新南向政策之執行成效。
- (2) 製播週一至週五「為人民服務」節目與「中國這一刻」新聞，解析中國真實人權現況，以及政治、經濟、社會發展趨勢；並與國際知

名媒體合作，廣邀海內外專業人士與特約記者帶來深入觀察。

- (3) 籌備成立「中國新聞小組」，除強化對中國議題的深入論述外，也將關注香港議題的發展。小組預計邀請相關學者專家組成，除可充實、增加中國影音新聞與香港新聞的製播外，也希望逐步建立國內外重要新聞事件之影音與圖片資料庫。希望藉由影音內容及專題之製播，強化官網與社群媒體(如臉書、IG、YOUTUBE…)等新媒體平台之內容與應用，提升讀者對中國新聞、香港局勢發展與維權新聞的關心與了解，讓媒體效益極大化。
- (4) 關注各項國際重要突發事件與區域局勢變化，觀察全球政經發展脈絡，並以臺灣視角進行深入解析；同時透過評論專欄與節目，展現全方位視野。
- (5) 報導臺灣爭取入聯、參與世界衛生大會、氣候變遷會議、國際民航組織等聯合國體系內之組織，以及我代表團出席亞太經濟合作會議(APEC)及領袖峰會之過程與成果，凸顯臺灣參與國際社會之努力與貢獻，提升我國際能見度。
- (6) 隨團採訪總統、副總統或特使出訪友我國家與邦交國行程，即時報導相關訊息，並深入介紹我與友邦及友我國家之互助合作與交流成果。

3. 推動數位轉型創新、加強影音新聞報導

- (1) 因應新媒體時代，力促廣播新聞轉型升級，強化影音新聞製播能量，並整合影像、動畫與聲音、文字，製播深度影音報導。除服務傳統廣播聽眾外，並以客製化的創新思維與做法，兼顧新時代的閱聽眾需求。
- (2) 配合時下聽眾使用習慣，規劃適合於行動裝置上收看、收聽、閱讀之新聞與節目單元，並強化社群網站經營，增加央廣新聞能見度與觸及率，提升傳播綜效。

4. 製播優質節目、展現宏觀格局

- (1) 製播週一至週五帶狀新聞旗艦節目，針對海內外聽眾關切之議題進行深度訪談，強化自由、民主、人權理念，促進聽眾對臺灣之瞭解與正確認知。
- (2) 持續精進專題報導與節目內容，並參與「卓越新聞獎」、「金輪獎」、「社會光明面新聞報導獎」、「AIB 國際傳媒優異獎」等國內外各新聞獎項，爭取榮譽，提升電臺新聞專業形象。

5. 規劃辦理聽眾活動、強化雙向交流

- (1) 規劃舉辦各種不同性質之國內外聽眾交流活動，並針對特定新聞主題開設節目 CALL-IN、臉書 (facebook) 與微博直播，邀請全球聽眾、聽眾透過現場連線或網路留言等方式表達意見，促進議題參與及討論。
- (2) 加強主持人臉書 (facebook) 粉絲團、微博、QQ 及其他社群平臺經營，增加與聽眾間的聯繫，並透過網路社群及通訊軟體強化互動。

6. 確保新聞製播品質、持續提升專業技能

- (1) 落實新聞播出評鑑機制，定期邀請外部評審及新聞管理人員針對節目與新聞播出品質及內容提出針砭。
- (2) 加強教育訓練，邀請影音專業人士、資深媒體人及各領域專家學者開設相關課程，包括影音數位內容製作、新聞採訪、專題企劃等，提升人員專業能力。

7. 加強與國內外友臺及跨媒體平臺合作

- (1) 續與國內外電視、廣播友臺進行新聞或節目交流，並與相關新媒體平臺展開跨領域合作，建立策略聯盟夥伴關係。
- (2) 持續強化與國際友臺間之聯繫、經驗交流及互惠合作，並分享新聞資訊，延伸新聞採訪觸角。
- (3) 持續與各大專院校相關科系進行聯繫，提供各項實習機會，建立產學交流平臺，培育專業人才。

8. 充實新聞影音資料及數位典藏

(1) 建立國內外重要新聞事件之影音與圖片資料庫，充實內容素材，供本臺新聞與節目人員運用。

(2) 採購精選之數位新聞資訊與影音資料、訂閱國內外權威之數位或紙本新聞類書報雜誌及專業用書，供新聞及節目製播參考。

(二) 經費需求

新聞企劃製作業務年度編列預算額度 1,147 萬 2 千元，其中 26 萬 6 千元分攤委辦及服務成本；1,120 萬 6 千元為基本營運成本。

(三) 預期效益

1. 透過客觀、正確、全面性的新聞報導，讓海內外聽眾及網友獲知各項重要訊息，深入瞭解臺灣民主化成果與各方面進步實績，發揮國家電臺功能，樹立國家形象。
2. 報導我政府及民間參與國際組織之努力，凸顯我回饋國際社會及參與全球事務之決心與貢獻，展現政府「踏實外交」具體成果。
3. 完整、正確闡釋我外交與兩岸政策，並深入探討區域安全及兩岸重要議題，對內加強凝聚共識，對外導正國際視聽。
4. 企製各項系列報導，彰顯臺灣人民奮發向上之精神，展現臺灣公民社會活力與文化實力。
5. 提升影音新聞與專題之製作能量，並透過新媒體平臺之全方位應用，讓傳播效益極大化。
6. 以宏觀視野製播優質節目，強化公共議題之探討，建立本臺品牌形象。
7. 藉與國際友臺之交流合作，對外強化傳播力道，促進國際人士對臺灣的正確認知，並加強海外華人對國家之向心力。

三、 工程維護作業

(一) 計畫重點

1. 提升節目製作品質，改善人機安全

(1) 賡續辦理講客電臺錄播音設備跟班操作訓練。

(2) 賡續建置微波站數位監控系統，以利即時處理問題。

(3) 辦理錄播音設備汰換、工程人員設備檢測，以提升人員應變能力，使節目達最佳品質。

2. 改善及汰換發射設備，提升播音品質

(1) 發射機、天線、電力設備維護。

(2) 自行研發發射機及天線等各類替代元件。

(3) 發射機調整元件、控制電路、伺服系統等各類零件更新。

(4) 各分臺高壓用電設備之各項檢驗。

3. 標準作業流程研考

藉由各單位各項作業標準程序之持續研究與考核，以確實符合正確之流程，有效提升節目播出品質、整體播音效能及健全管理機制。

4. 持續辦理工程人員在職訓練

強化數位廣播技術之訓練，並持續推動優秀工程人員的經驗傳承和專業技術與知能的培養，採理論與實務並重，並加強與學校之建教合作達到互利之目標。

5. 加強敦親睦鄰工作

(1) 研發、改良各類濾波器製作、使用，以減少或解決電波干擾問題。

(2) 參與社區活動保持中立立場，配合婚喪喜慶、各式慶典與地方人士交流、溝通、情感培養及廟宇村里活動小額贊助。

(二) 經費需求

工程維護作業務年度編列預算額度 6,493 萬 1 千元，其中 1,209 萬 8 千元分攤委辦及服務成本；5,283 萬 3 千元為基本營運成本。

(三) 預期效益

1. 辦理成音設備汰舊換新，使各錄播音設備維持最佳狀況；對工程人員實施教育訓練以提昇應變能力，讓節目品質與傳送最佳化；建置微波站數位監控系統，掌握微波站緊急狀況處理。因應講客電臺業務，針對講客電臺工程人員訓練，提升節目播出品質。

2. 藉由補充及研發或尋找發射機替代組件以維持設備可用性，並加強保養維護與檢查以維持播音品質，對於天線鐵塔設備採部分自行保養、部份委外方式辦理維修、保養，使老舊設備可以持續維持最佳狀態。
3. 藉由各單位各項作業標準程序之持續研究與考核，以確實符合正確之流程，有效提升節目播出品質、整體播音效能及健全管理機制。
4. 持續辦理各分臺人員廣播設備新知教育及維修技術研討，並推動優秀工程人員的經驗傳承和專業技術與知能的培養，採理論與實務並重，以降低設備故障率及維持各項設備於最佳狀態。
5. 研發、改良各類濾波器製作以減少電波對當地居民的干擾，並積極參與社區活動與地方人士交流、溝通，以達到與社區融合之目標。

四、數位資訊發展

(一) 計畫重點

1. 提升 RTI 新聞、廣播與影音節目等內容在各種網路平台上的服務效能

(1) Rti 官方網站強化與維護作業

目前市場上各家官方網站持續運用新技術、新界面，以及使用者的反饋，每年都不定期滾動式改版與更新強化功能、相容性，以確保和時代脈動演進同步，維持競爭力。本年度央廣網站將延伸既有多媒體平台基礎，增加更多推播訊息、視覺化播放器、點播或自建播放清單功能，自建 Elasticsearch 搜尋平台與資料庫等等，並做好更完善、更新穎的跨平台網頁。預計強化重點包括：

- ① 央廣華語、外語節目與新聞共 12 種文字之全系列網站，將針對新瀏覽器、跨平台瀏覽做重點相容性支援，以及安全性功能之更新。
- ② 央廣各專題網頁、專題網站、活動網站約 30 個左右，已經全數使用 WordPress 開源軟體架設與建構，本年度將持續強化版型與使用套件的最佳化工程，提供更好的瀏覽體驗。
- ③ 自建 Elasticsearch 搜尋平台與資料庫，採用開源平台做新的底層搜

尋服務，建構出新的網友互動資料庫內容。

- ④強化 HTML5 視覺化播放器，導入更多功能。
- ⑤整合線上廣告資源的最佳化使用者體驗(UI/UX)。
- ⑥更新智慧型手機與平板電腦使用之兩大平台 APP (Android、ios)功能與強化央廣廣播內容的呈現，提供新聞資訊、影音內容與生活、旅遊資訊或合作內容，以符合使用者的反饋與需求。

製作更新的節目代表圖片，讓各節目網頁的代表圖分享到臉書的圖片更有看頭，提高擴散率與觸及。

在提高用戶黏著度部份，由於網頁本身都有 SNS 連結，以及臉書留言功能，除了加強宣導主持人與網友互動外，也會定期舉辦活動，改善內容回帖的機制，提昇和節目網頁的整合度。

(2) Rti 網站突破封鎖作業

- ①面對中國大陸對本臺網站的封鎖行為，採用新的 REVERSE PROXY 技術來提供服務，結合採用建立浮動網址 (IP) 網 (PROXY SERVER)；使用動態 DNS 技術 (固定網域名稱+浮動 IP 的對應關係)，不定期更換網站 IP，使中國無法針對單一 IP 進行封鎖。
- ②定期監控網站遭受封鎖狀況，並透過大陸各地網友即時回報，迅速更新 IP 並寄發動態 IP 訊息給聽網友，只要能取得動態 IP，就可以進入完整功能版本的簡體中文央廣新聞與節目全網站，外語站也可連上。

(3) Rti 網站即時通訊服務

與海內外網友使用即時通訊軟體 Facebook、Twitter、QQ、wechat 等進行互動，讓各地網友可以直接透過網站上的訊息發送給相關管理員，掌握收聽狀況與更新動態。

(4) Rti 網站行銷計畫

配合央廣新媒體平臺啟用規劃網站行銷活動，提升央廣 APP 及 Mobile Web 能見度，舉辦行銷活動，包括：

①社群媒體行銷活動。臉書、Twitter、Plurk 等等。

②新網站推播功能活動。

③ Youtube 影音頻道行銷活動。

2. 強化網路影音直播

透過 Youtube、FB 直播平臺，隨時直播各項國家重大慶典活動或專訪、重要活動、研討會，以及類似「跨界、產業或文化論壇」等重要文化、國際關係觀點發表平台的直播。

3. 調整資訊管理策略

以更現代化的虛擬伺服器平台，完整的備份與 DR(災害復原)環境。央廣去年已經完成機房內的實體與虛擬伺服器合併與整理，妥善運用資源整合，騰出的堪用伺服器會做成新的資料中心組合，未來可移動到褒忠分臺機房，擔任央廣資訊中心的異地備援與異地備份中心。預計在 109 年完成相對完整的異地備援和異地備份系統。

(1) 網路設備定期更新需要汰換的部分，並調整區域網路與無線網路的環境，建立資通設備可控機制，以維繫傳輸品質，並增強機房端之資訊安全。

(2) 因應資通安全管理法的實施，本臺著手釐訂資訊安全改善計畫，除了 SIEM 日誌收容設備與資訊安全事件總控制台、ISMS (資訊管理系統與 ISO 27001) 導入，亦增加更多強化資安的系統與工作項目。

(3) 配合新官網的音檔機制，改善原本的上傳機制，減少側錄比例，透過新官網提供線上播放清單來播放節目。

(4) 透過網頁平台的新技術改善自動化排播，讓國際代播與區域合作交換檔案更即時與準確。

4. 加強與海內外各相關網站連結，行銷本臺及政府單位、機關授權之影音，以提升本臺網站知名度及效益。

5. 影音節目臺灣之美

(1) 訪談旅居臺灣的外國人士，闡述他們喜歡臺灣的理由，藉由不同的

文化國情衍生趣味，並用該國語言製作影片，透過央廣網站、SNS 平台、YouTube 傳遞出去。

- (2) 為增進國際對臺灣的了解，規劃一系列外語對談影音節目。廣邀各界重要人士，針對臺灣之政經議題、時事及人文藝術等重大成就，進行探討分析。
- (3) 以空拍機拍攝臺灣各縣市的美景，加上剪輯過的空拍影片腳本，搭配音樂與聲音來詮釋臺灣之美，並轉譯為外語，藉以提高影片的附加價值。

(二) 經費需求

數位資訊發展作業業務年度編列預算額度 2,231 萬 5 千元，其中 185 萬 3 千元分攤委辦及服務成本；2,046 萬 2 千元為基本營運成本。

(三) 預期效益

1. 強化與改善多國語言的 RTI 全球資訊網，導入更多合作授權內容，讓央廣網站朝向進入 Alexa 臺灣排名前五百名的目標邁進。
2. 以操作便利的友善介面，及支援跨平臺載具的新媒體平臺，達到方便網友重複造訪與駐留，增加黏著度，有效刺激網頁點閱率，提高央廣知名度。
3. 配合新媒體平臺內容，以及和其他政府單位、觀光單位合作做傳達臺灣之美的 iOS 與 Android APP，滿足閱聽人的需要。
4. 確保首都圈以外數十公里以上的異地備份、異地備援機制。
5. 達成多年來資安與資訊稽核之目標，也符合國家基礎建設之標準。
6. 讓全球各地網友透過影片，了解臺灣經濟、藝術、文化等軟實力，讓更多國際友人認識臺灣與協助推廣臺灣。
7. 讓節目成為宣揚臺灣軟硬實力的平台，成為國際了解臺灣的重要窗口，也讓央廣成為國際了解臺灣的權威消息媒體。
8. 讓更多海外臺灣友人喜歡臺灣之美，透過央廣聲音與品牌的獨特價值，把臺灣推廣出去。

9. 與各縣市觀光局合作，擴大觀光與合作效益。
10. 提升機房資訊安全品質，降低風險，以及做好備份與災害還原的機制。

五、 公共服務推廣

(一) 計畫重點

1. 舉辦國內各項公益行銷活動

- (1) 舉辦「新移民交流」、「央廣節目行銷」、「廣播教育推廣」等活動，增進外國人士及本國人士對我國文化、社會及本臺之認識，並促進本臺與國內外聽友的互動與交流。
- (2) 協助臺內各部門辦理電臺對外活動。

2. 執行本臺各項對外形象及文宣設計規劃

- (1) 製作本臺文宣品，提供國際傳播刊物、合作電臺、國際聽友等閱聽參考。
- (2) 綜理新聞發佈及與媒體聯繫業務；特殊事件新聞之危機處理；國內外文化及媒體傳播相關輿情蒐集。
- (3) 支援臺內其他單位文宣品設計，包括電臺形象及活動文宣等。
- (4) 作為本臺對外合作洽談窗口，促進同業及跨業結盟，加乘傳播效益。

3. 積極與國際電臺、各國華語電臺、我國駐外使館、友邦駐臺使館、國內廣播電臺暨校園電臺等進行廣播與網頁合作，透過各合作媒介播出或刊載本臺製作之各語新聞、節目，除有利臺灣訊息之正確傳達，並可透過更多媒介服務國內外閱聽人，達到行銷臺灣之目的。

4. 促進本臺與國際廣播同業之交流

參與 AIB 及 PMA 等國際廣電組織，藉由積極參與、加入區域性及全球性國際組織，持續加強本臺在國際的能見度及知名度。

5. 定期舉辦受眾調查，提供節目、新聞及新媒體相關單位參考，以精進本臺節目，符合受眾需求。
6. 有效利用本臺多語優勢，將既有資源提升附加價值，尋求國際合作宣

傳平臺，進而開創新的收益空間。

7. 將央廣的歷史資料及國家廣播文物館典藏文物進行彙整蒐藏與數位化，以期透過不同的載具形式，開放檢索應用。
8. 爭取嘉義縣博物館及地方文化館提升計畫經費補助，挹注國家廣播文物館設施改善及廣播教育活動舉辦經費。
9. 每日登錄處理受眾來信及收聽報告並透過受眾問卷調查活動舉辦，提升全球聽友對本臺向心力，相關調查數據做為本臺節目製播及網頁規劃之重要參考資料。
10. 購置最新流行音樂並將音樂資料 Metadata 匯入音樂資料檢索應用暨片庫管理系統，以提供節目新聞製作人員運用。

(二) 經費需求

公共服務推廣作業年度編列預算額度 1,133 萬 4 千元，其中 416 萬 3 千元為分攤委辦及服務成本；717 萬 1 千元為基本營運成本。

(三) 預期效益

1. 強化本臺做為中華民國國家廣播電臺公共服務形象，並透過各項文宣設計、各類媒體的宣傳報導及國家廣播文物館的經營，增進社會各界對本臺的了解，達到行銷宣傳之目的。
2. 積極拓展國內外代播、頻道服務、場地租賃、土地資源運用、提升本臺自製多元影音節目內容附加價值及爭取政府委製案等作為，提高本臺自籌財源比例。
3. 強化與各國際電臺與海外區域電臺之新聞、節目合作關係，增加行銷臺灣的平臺。
4. 積極參與更多區域性或全球性廣播組織及國際友臺交流，擴大臺灣之國際能見度。
5. 彙整受眾回饋意見，作為精進節目製播品質之參考。

六、 行政財務管理

(一) 計畫重點

1. 提升人力資源素質與管理效能

- (1) 配合人員退休及業務所需，著重具職務所需專業證照為要件，審慎徵才擇優任用。
- (2) 規劃在職訓練(On-the-job Training)課程，邀請學者專家蒞臺講座，以增進本職專業知識、技術及核心能力，提高工作效率；鼓勵同仁參加外單位舉辦之研討會、訓練等在職外訓練(Off-the-job Training)專業課程。

2. 妥適運用資源，提升資產綜合效益

- (1) 持續加強執行採購人員對政府採購法之法制認知及實務訓練，提升採購專業做為並強化廉能觀念。
- (2) 分臺整併後續處理，進行財產、設備調撥，提升財產使用效益；將閒置土地與建物資產依法定程序辦理歸還國家，提升國有資產使用效益。
- (3) 配合政府節能減碳政策，針對油、電、水、紙張及相關業務耗材嚴加控管，並透過內部宣傳及教育訓練機制，建立節能習慣。
- (4) 規劃辦理「職場身心保護計畫」之子計畫「人因性危害預防計畫」與「異常工作負荷促發疾病預防計畫」，落實職業安全衛生法規定。
- (5) 規劃執行「員工健康管理」，訂定短、中及長程目標，逐一完成健康促進活動，改善員工潛在及現存健康問題，減少疾病之發生，以落實職業安全衛生法及勞工健康保護規則等相關規定。
- (6) 辦理各項建物定期維護與消防安全之定期檢查；工作環境實施病媒蚊防治消毒及清潔，確保職場環境之安全。

3. 強化預算執行效能，加強控管經費，檢討不必要支出，降低營運成本。
4. 因應財團法人法的實行，辦理內部稽核制度的全盤修正，並落實稽核機制，客觀針砭各項作業循環之缺失，依據專業意見修正內部各項作業制度，以提升內部控制制度及風險管理程序的存在與被持續有效運

作。

(二) 經費需求

行政財務管理作業年度編列預算額度 4 億 9,067 萬 6 千元，其中 9,364 萬元 7 千元分攤委辦及服務成本；3 億 9,702 萬 9 千元為管理費用。

(三) 預期效益

1. 活化組織及人力資源，達到公開公平及廣徵人才目的，確保招募人員確屬所需。
2. 藉由教育訓練提升員工專業能力和績效、培養及提高員工接受新工作能力。
3. 提升員工對採購法規與實務經驗，達到節約支出與廉能目標。
4. 提高各項資產設備之使用頻度，以降低物品閒置比率，有效降低耗材使用量，以降低營運成本。
5. 確保工作環境之乾淨舒適與安全，促進同仁身心健康、聯繫同仁感情，增加互動互信，提昇工作效率。
6. 預防員工因長期暴露在設計不理想的工作環境、重複性作業、不良的作業姿式或者工作時間管理不當，引起工作相關肌肉骨骼傷害、疾病之人因性危害的發生；或因長時間、夜間與輪班工作促發疾病，針對高風險族群進行評估、指導、預防及改善等措施加以管理，以降低員工因異常工作負荷促發疾病。
7. 藉由健康促進活動之持續推行，改善員工潛在及現存健康問題，減少疾病之發生，以提升個人健康狀態、提高工作效能，達到『美好人生祥和社會』的願景。
8. 落實內部控制與稽核相關機制，以穩健、圓熟、漸進的績效管理思維運作，持續推動組織變革。
9. 嚴格監督並落實年度工作計畫的執行力與預算控管，以期改善財務結構，達成年度收支平衡之目標。

參、 本年度預算概要

一、 收支營運概況

- (一) 本年度勞務收入 1 億 1,271 萬 4 千元，較上年度預算數 1 億 872 萬 9 千元，增加 398 萬 5 千元，約 3.67%，主要係代播收入增加及接受政府委託製播節目等業務增加收入所致。
- (二) 本年度政府補助基本營運收入 4 億 5,042 萬元，與上年度預算數 4 億 5,042 萬元相同。
- (三) 本年度財務收入 2,503 萬 8 千元，較上年度預算數 2,049 萬元，增加 454 萬 8 千元，約 22.20%，主要係因利息收入增加及調頻發射臺租賃收入增加所致。
- (四) 本年度其他業務外收入 150 萬元，較上年度預算數 250 萬元，減少 100 萬元，約 40%，主要係分臺廢料陸續整理出清，可出售廢料減少所致。
- (五) 本年度勞務成本 2 億 8,552 萬 2 千元，較上年度預算數 2 億 7,808 萬 7 千元，增加 743 萬 5 千元，約 2.67%，主要係因勞務收入增加分攤成本隨之增加及委辦業務雇用之定期契約人員報酬自管理費用改歸類為勞務成本所致。
- (六) 本年度管理費用 3 億 9,702 萬 9 千元，較上年度預算數 4 億 9 萬 7 千元，減少 306 萬 8 千元，約 0.77%，主要係委辦業務雇用之定期契約人員報酬自管理費用改歸類為勞務成本所致。
- (七) 本年度其他業務外支出 1,208 萬 3 千元，較上年度預算數 241 萬 5 千元，增加 966 萬 8 千元，約 400.33%，主要係資產報廢損失增加所致。
- (八) 以上總收支相抵後，計短絀 1 億 496 萬 2 千元，較上年度預算短絀數 9,846 萬元，增加短絀 650 萬 2 千元，約 6.60%，主要係資產報廢損失增加所致。

二、 現金流量概況

- (一) 業務活動之淨現金流入 6,742 萬 8 千元。
- (二) 投資活動之淨現金流出 2,717 萬元，包括增加不動產、廠房及設備 2,289 萬 8 千元、增加其他資產 427 萬 2 千元。
- (三) 籌資活動之淨現金流出 252 萬 5 千元，係減少其他負債 252 萬 5 千元。
- (四) 現金及約當現金淨增 3,773 萬 3 千元，係期末現金 4 億 7,943 萬 2 千元，較期初現金 4 億 4,169 萬 9 千元增加之數。

三、 淨值變動概況

本年度期初淨值 30 億 5,440 萬 5 千元，減少本年度短絀 1 億 496 萬 2 千元，加計捐贈基金減少 6 億 5,419 萬 3 千元，期末淨值為 22 億 9,525 萬元。

肆、 前年度及上年度已過期間預算執行情形及成果概述

一、 前年度決算結果及成果概述

(一) 決算結果：

1. 勞務收入決算數 1 億 295 萬元，較預算數 5,349 萬 2 千元，增加 4,945 萬 8 千元，約 92.46%，主要係公部門委辦收入增加所致。
2. 受贈收入決算數 27 千元，較預算數 0 元，增加 27 千元，主要係廠商贊助電臺活動獎品收入。
3. 政府補助基本營運收入決算數 4 億 2,042 萬元，與預算數 4 億 2,042 萬元相同。
4. 財務收入決算數 2,085 萬 8 千元，較預算數 2,102 萬 2 千元，減少 16 萬 4 千元，約 0.78%，主要係銀行定期存款利率降低減少利息收入。
5. 其他業務外收入決算數 583 萬 1 千元，較預算數 100 萬元，增加 483 萬 1 千元，約 483.10%，主要係增加褒忠分臺發射機備份器材 18 項採購等逾期罰款及枋寮分臺天線鐵塔等相關設備、廢棄物回收變賣等收入增加所致。
6. 勞務成本決算數 2 億 5,202 萬 6 千元，較預算數 1 億 8,699 萬 4 千元，增加 6,503 萬 2 千元，約 34.78%，主要係補提撥勞工退休準備金差額，相對成本增加所致。
7. 管理費用決算數 3 億 8,915 萬 8 千元，較預算數 4 億 6,080 萬 7 千元，減少 7,164 萬 9 千元，約 15.55%，主要係枋寮分臺播音任務結束，不再提列折舊等所致。
8. 財務費用決算數 4 千元，較預算數 0 元，增加 4 千元，主要係代播收入產生之外幣兌換損失。
9. 其他業務外支出決算數 1,244 萬 4 千元，較預算數 324 萬 9 千元，增加 919 萬 5 千元，約 283.01%，主要係枋寮分臺播音任結束，設備老舊無法再繼續使用之資產報廢損失增加所致。
10. 以上總收支相抵後，計短絀 1 億 354 萬 6 千元，較預算短絀數 1 億 5,511

萬 6 千元，減少短絀 5,157 萬元，約 33.25%，係枋寮分臺播音任務結束，不再提列折舊及停止播音電費減少與為配合精實計畫，廣播文資組減少播音時數電費減少等因素所致。

(二) 計畫執行成果概述：

1. 節目企劃製作

- (1) 107 年度華外語節目共採訪 4,197 人次，華語 2,724 人次，外語 1,473 人次。
- (2) 華外語節目製作暨中短波播音時數：107 年華語節目共製作 7,381 小時，播出 25,017 小時；外語節目製作 3,595 小時，播出 7,311 小時。
- (3) 提升官網營運效益：107 年網頁點閱數為 73,086,742 次。
- (4) 製作外語影音教學及新聞：
- (5) 107 年外語影音教學共製作 780 集。
- (6) 107 年外語影音新聞共製作 786 集。
- (7) 參加國內外廣播競賽獎活動：107 年度廣播金鐘獎共計 9 項入圍（含節目與個人獎）及講客電臺 1 項。最終獲得 3 獎項，分別為李維真（少年節目獎）、詹婉如與戴伸峰（教育文化節目獎及主持人獎）。
- (8) 107 年度舉辦俄語、德語及東南亞聽友會；並舉辦越南語活動及泰國潑水節活動。

2. 新聞企劃製作

- (1) 107 年新聞採訪暨專題製播共 47,854 則，深度報導專題 371 則，專訪 1,801 人。
- (2) 107 年國際及兩岸重要新聞採訪：俄羅斯 3 月舉行總統大選、平昌冬季奧運舉行、中國第 13 屆全國人大第一次會議、衛福部長陳時中出席瑞士日內瓦舉行第 71 屆世界衛生大會、世界杯足球賽、印尼亞運、美國期中選舉等重要新聞。

- (3) 107 年新聞影音節目製播：本年度共製播國內外影音新聞 1,537 則；自 8 月 15 日起與華視新聞影音合作共 495 則；FB 觀看人數約 83 萬人次；YouTube 觀看人數約 359 萬人次。
- (4) 參加國內外重要廣播競賽：
- ①「高牆下的不良『老』年—我的養老院在監獄」(Delinquent 'Seniors', Doing Time) 專題榮獲 2018 NYFA 紐約廣播電影電視節廣播大獎(New York Festivals World's Best Radio Programs)、新聞專題類特別報導獎(Best Special Report) 銀獎。
 - ②「當那一刀劃下」入圍「2018(英國)AIB 國際傳媒優異獎」廣播類即時新聞獎，第 44 屆曾虛白先生新聞獎，第 17 屆卓越新聞獎。
 - ③「花蓮震災現場系列報導」榮獲第 17 屆卓越新聞獎「廣播類即時新聞獎」。
- (5) 提升官網營運效益：107 年網頁點閱數為 75,854,710 次。
- (6) 強化社群平臺經營行銷與聽網友交流：107 年新聞網臉書粉絲總觸及人數為 143,375 次，按讚總數為 37,018 次。

3. 工程維護作業

- (1) 廣播發射系統設備穩定度高達 99.966%。
- (2) 各分臺、工務組完成關鍵基礎設施防護管理計畫書(初稿)，同時與各地方政府之警察機關及消防單位簽署維護安全支援協定。
- (3) 工程技術及設備之教育訓練：
 - ①完成褒忠分臺 CE 發射機 418D-2、口湖分臺 Unit 10 Control Circuit PCB 原理說明、工務組 Pathfinder PC(排程)操作原理應用及 AEQ 控制機相關設備說明等 4 案 51 人次之教育訓練。
 - ②完成淡水分臺成音系統概論、口湖分臺自動控溫焊接工作台原理說明、工務組講客電臺主控台電腦設備簡易操作說明、市電停電時啟動發電機緊急應變、褒忠分臺消防講習和急救演練、民雄分臺自衛消防演練

等 6 案 75 人次之教育訓練。

- ③完成口湖分臺 A6 A7 A8 A9 A12 A13 等控制卡原理說明、工務組 ROUTER 系統故障、微波站緊急應變能力等 3 案 39 人次之教育訓練。
 - ④完成褒忠分臺 300kW 發射機控制電路分析及故障研討、口湖分臺 Unit 10 O.S.C. 各點波形量測及 PTS-040 原理說明、淡水分臺成音系統等 3 案 53 人次之教育訓練。
- (4) 工程設備及組件研發：完成淡水分臺以 PEEK (聚醚醚酮) 取代原廠 L233 支撐磁棒研發案；完成褒忠分臺射頻功率放大器 1250W 假負載研發案；完成口湖分臺 300W 射頻放大模組測試器研發案。

4. 數位資訊發展

- (1) RTI 新媒體平臺開發案：中文網頁及後台已開發完成，並於十月底取代舊官網全面上線。
- (2) 提昇官網營運效益：
 - ①打造專題網站與活動網站：報名網站、藝文館、中共十九大觀察、APEC 新聞專題、與 BBC 一起學英文、說學印泰越、孫越叔叔紀念專頁、十月國慶多國語言專題、央廣節目的精選專題網頁、國貿局外貿協會專題網站、央廣 90 愛地球、90 周年臺慶活動與 ASAP 國際媒體論壇、2018 選舉多國語言專題、高塔看臺灣等專題網站。
 - ②網頁點閱數：107 年網頁點閱數為 1,890,646 人次。
 - ③107 年網路廣播收聽(看)數為 14,068,221 次。
 - ④107 年各項資訊系統運作穩定度為 99.84%。
- (3) 央廣網站 Alexa 全球網站流量排名從年初的 77,735 名，進步為 29,034 名；NetCraft 全球網站流量排名從年初的 28,764 名，進步為 19,831 名。
- (4) 新聞編採譯系統更新：新聞編採譯編播功能已開發完成，交由新聞部同仁使用。

(5) 協助臺慶 90 周年相關影片製作、後製、網站事務等工作。

5. 公共服務推廣

(1) 合作推廣：

- ① 完成本臺德、俄語委託保加利亞電臺代播締約事宜。
- ② 完成 PAB 等客戶締約。
- ③ 取得漁業署 108 年度「遠洋漁船代播案」。
- ④ 國立臺灣藝術教育館「107 年度數位課程製作」採購案全年度結案。
- ⑤ 國家教育研究院「107 年愛學網名人講堂」專案影片全年度結案。
- ⑥ 陸委會中國之音代播案結案。
- ⑦ 辦理經濟部國貿局「2018 臺灣形象展暨新南向市場廣宣案」各項影片拍攝及專題執行。
- ⑧ 綜整辦理臺慶贊助提案等各項事務。
- ⑨ 國內外合作單位新增 7 家。

(2) 公關企劃：

- ① 辦理央廣 90 周年臺慶各項系列活動。
- ② 執行完成講客廣播電臺廣播人才培訓營專案。
- ③ 協調及接待 NHK 採訪本臺，於 NHK 播出本臺日語廣播及影音發展成就。

(3) 受眾研調：

- ① 完成講客電臺音樂資料庫 5000 張實體音樂專輯數位化作業並與客委會完成點交。
- ② 完成「講客廣播電臺收聽行為調查」案。
- ③ 首次自辦「央廣新媒體平臺使用滿意度調查」。
- ④ 完成數位文史典藏詮釋資料 17,982 筆。
- ⑤ 完成本臺九十年臺史授權出版事宜。
- ⑥ 完成央廣 2019 桌曆、掛曆、90 周年三角旗、運動毛巾及 2019 QSL

卡、央廣丹寧袋製作。

⑦107年1-12月全球受眾互動數共3,314,759件，較106年同期2,732,882件，增幅17.6%。

(4) 廣播文資：

①提報108年地方文化館暨博物館提升企劃案。

②與移民署南區事務大隊合作「放送新聲話廣播暨異國風市集」活動，邀請來自俄羅斯、法國、柬埔寨、印尼、泰國、越南及中國大陸廣西的新住民擔任當天廣播大使，共同分享自己的廣播經驗。

③完成驗收二座短波旋轉天線鐵塔保養與拉線汰換案。

④協辦民雄文藝季真人實境角色扮演遊戲劇場「被遺忘的頻率」活動。

⑤與中正大學傳播系產學合作，並開播合作節目「同一片天空下」。經世新大學分析調查結果顯示：高達91.6%的聽友認為央廣節目有助於大眾更加認識臺灣，對於收聽央廣的滿意度也高達87.3%。

⑥辦理「博愛社區大學-丹青彩墨展」。

6. 行政財物管理

(1) 107年短絀金額目標為 $\leq 134,701,000$ 元，實際短絀金額為103,545,822元。

(2) 員工在職教育訓練：107年度舉辦9場教育訓練，共843人次參加。

(3) 完成108年預算編製。

(4) 政府採購法教育訓練：本年度共有6位同仁報名上課，其中5位取得採購基礎班及格證書。

(5) 員工健康檢查〈團體〉：完成107年度員工團體健檢，共241人。

(6) 本年度員工團康活動為基隆一日遊，臺本部及淡水分臺共161名參加，其中含眷屬15名，如期分三梯次舉行完成。

7. 政府委辦或補助經費辦理情形

- (1) 臺灣民主基金會補助本臺製播「臺灣之音對中國大陸廣播節目案」
全系列包括 1 個帶狀節目-世界大國民，2 個塊狀節目分別是為人民服務及自由風，對中國大陸地區傳播臺灣各方面民主自由風貌，拉近兩岸距離，促進大陸聽友對民主價值的重視與認識，本案起自 2005 年，連續獲民主基金會審查肯定與補助。

臺灣民主基金會補助本臺製播「臺灣之音對國際廣播節目案」
本系列係以 4 種語言英、日、西、德，將臺灣當前各種多元風貌製作成 4 個不同節目向全球推廣臺灣，增進全球對臺灣正面的認識與瞭解，本案伊始 2005 年，連年獲民主基金會審查肯定與補助。

- (2) 陸委會「中國之音節目代播」

由「美國加州非營利組織中國之音」完成節目製作後，提供 MP3 格式檔，由本臺下載執行代播作業。「中國之音」節目經由淡水分臺每天播音 2 小時，播音頻率透過本臺「頻率管理委員會」詳細檢討後，選用最佳頻率 7270kHz 代播，近年來，頻率運用成效均能達到預期播出效益；另外，若遇中國大陸干擾，則視當時實際狀況再行選擇適當頻率因應，可有效反制干擾，確保播出效益。107 年代播作業已執行完畢並驗收結案。

- (3) 觀光局大陸廣播採購行銷案

為具體實踐國家政策，協助觀光局展現臺灣特色並善用央廣深耕大陸優勢，達成千萬國際旅客觀光目標，107 年 1 月起至 107 年 12 月止，由本臺規劃「臺灣有 go 讚」華語節目，製播 40 集有關臺灣樂活、生態觀光、部落探索系列與臺灣在地文化、浪漫饗宴系列兩大主題，透過本臺短波、中波、網路廣播及網路平台整合宣傳，擴大節目製播宣傳效益。107 年全案已執行完畢並驗收結案。

- (4) 外交部 107 年「光華雜誌」東南亞三語文版雙月刊翻譯、審校案

本臺 107 年續承辦外交部「臺灣光華雜誌」東南亞三語文版雙月刊全年度翻譯、審校工作，將該刊物 6 期之中文稿譯成越南語、泰語、印尼語，並負責最後審校工作。央廣優質外語節目主持人具備國際水準的外語實力，用印、泰、越籍人士最熟悉貼切的語言文句為政府宣揚

政策，可以說是政府不可或缺的溝通專家。本案至 107 年 12 月 31 日已如期執行完畢。

(5) 陸委會委託本臺製播「與臺灣有約」系列節目

全系列包括 4 個帶狀節目，5 個塊狀節目，主要目標區為中國大陸全境，包括華北、華中、華南各地區，節目傳遞臺灣政治、經濟、社會、歷史、文化、生活等各方面最新訊息，以增加大陸民眾對臺灣全面理解，並拉近兩岸距離。針對本案，陸委會全年共舉辦三次審聽會，與會學者專家均給予本臺此系列節目高度肯定。

(6) 客家委員會「107 年度廣播節目製作」

客家委員會委託本臺製播廣播節目，以豐富的客語廣播資源，服務客語聽眾，認識客家、欣賞客家，並提升客家語言、文化的公共領域能見度，107 年全案已執行完畢並驗收結案。

(7) 勞動部 107 年及 108 年度外勞業務中、外語廣播節目

勞動部委託本臺向境內印泰越籍新住民及移工廣播，將臺灣及其母國最新訊息做即時報導，包括新聞、文化民俗、勞工法令、政令宣導、華語教學等，讓在臺移工能夠免於生活隔閡與障礙，本案勞動部每年亦舉辦二次節目驗收，均獲肯定。

(8) 國家教育研究院「107 年愛學網名人講堂」製作案

本臺整合影音團隊，經公開評選，成功爭取國家教育研究院「107 年愛學網名人講堂」製作案，本案共計 16 單元，每單元主要拍攝 1 位人物訪談影片，介紹其人生故事、奮鬥過程或重要事蹟等，透過訪問呼應學生學習知識連結與教師教學輔助，傳達其啟發性、教育性與勵志性的意義，全案已執行完畢並驗收結案。

(9) 國立臺灣藝術教育館「107 年度數位課程製作採購案」

本臺成功爭取國立臺灣藝術教育館 107 年度數位課程製作採購案，本案每門課程以多媒體影音互動教材製作，共計 5 門，全案已執行完畢並驗收結案。

(10) 107 年度印度洋華外語廣播節目製播

為提供臺灣為數眾多的遠洋漁友更好的服務與聯繫，本臺自 107 年 1 月起，協助漁業署辦理印度洋華外語節目的製播，打造專屬節目，針對印度洋海域(包含孟加拉灣、蘇門答臘、斯里蘭卡及印度半島西側等周邊海域)提供閩南語、英語、以及印尼語節目短波服務，將最新的新聞資訊、最 in 的趨勢話題、以及每日的閩、英、印語言教學單元提供給聽眾，期望服務我國籍及外籍漁友及聽友。另外，本臺為呼應遠洋漁民實際需求，配合政府打擊 IUU 不法漁撈行為，節目內容亦提供宣傳之功能。107 年度專案已執行完成。

(11)外交部國傳司「西語專題節目」

外交部國傳司委託本臺製作西班牙語專題節目及每季一支影片，將臺灣與國際間重要熱門議題，藉由深入採訪詳實報導及介紹各節目主題，提供該部西語外館重製並授權所在地廣播電臺公開播送。

二、 上年度已過期間預算執行情形（截至 108 年 6 月 30 日止執行情形）

- （一）勞務收入執行數 4,321 萬 4 千元，較預計數 5,436 萬 5 千元，減少 1,115 萬 1 千元，約 20.51%，主要係預估增加數尚在開發客源中及部分國際代播收入尚未入帳所致。
- （二）捐贈收入執行數 5 萬 1 千元，較預計數 0 元，增加 5 萬 1 千元，主要是認列民間企業贊助本臺慶收入所致。
- （三）政府補助基本營運收入執行數 2 億 8,000 萬元，與預計數 2 億 8,000 萬元相同。
- （四）財務收入執行數 1,316 萬 1 千元，較預計數 1,024 萬 5 千元，增加 291 萬 6 千元，約 28.46%，主要預估預算分配差異所致。
- （五）其他業務外收入執行數 251 萬 1 千元，較預計數 125 萬元，增加 126 萬 1 千元，約 100.88%，主要係認列採購案廠商逾期罰款及變賣廢鐵收入所致。
- （六）勞務成本執行數 1 億 1,437 萬 7 千元，較預計數 1 億 3,904 萬 4 千元，減少 2,466 萬 7 千元，約 17.74%，主要部分成本尚未發生所致。
- （七）管理費用執行數 1 億 9,490 萬 5 千元，較預計數 2 億 4 萬 8 千元，減少 514 萬 3 千元，約 2.57%，主要係預估預算分配差異所致。
- （八）其他業務外支出 5,324 萬 3 千元，較預計數 120 萬 8 千元，增加 5,203 萬 5 千元，約 4307.53%，主要係枋寮及鹿港分臺播音任務結束，不適用財產報廢損失所致。
- （九）以上總收支相抵後，計短絀 2,358 萬 8 千元，較預計賸餘數 556 萬元，由賸餘轉為短絀，計 2,914 萬 8 千元，約 524.24%，主要係枋寮及鹿港分臺播音任務結束，不適用財產報廢損失所致。

本頁空白

主要表

本頁空白

財團法人中央廣播電臺

收支營運預計表

中華民國109年度

單位：新臺幣千元

前年度決算數		科目	本年度預算數		上年度預算數		比較增(減)數		說明
金額	%		金額	%	金額	%	金額	%	
550,086	100.00	收入	589,672	100.00	582,139	100.00	7,533	1.29	
523,397	95.15	業務收入	563,134	95.50	559,149	96.05	3,985	0.71	
102,950	18.72	勞務收入	112,714	19.11	108,729	18.68	3,985	3.67	
27	0.00	受贈收入	-	-	-	-	-	-	
420,420	76.43	政府補助基本 營運收入	450,420	76.39	450,420	77.37	0	0.00	
26,689	4.85	業務外收入	26,538	4.50	22,990	3.95	3,548	15.43	
20,858	3.79	財務收入	25,038	4.25	20,490	3.52	4,548	22.20	
5,831	1.06	其他業務外收入	1,500	0.25	2,500	0.43	(1,000)	(40.00)	
653,632	118.82	支出	694,634	117.80	680,599	116.91	14,035	2.06	
641,184	116.56	業務支出	682,551	115.75	678,184	116.50	4,367	0.64	
252,026	45.82	勞務成本	285,522	48.42	278,087	47.77	7,435	2.67	
389,158	70.74	管理費用	397,029	67.33	400,097	68.73	(3,068)	(0.77)	
12,448	2.26	業務外支出	12,083	2.05	2,415	0.41	9,668	400.33	
4	0.00	財務費用	-	-	-	-	-	-	
4	0.00	兌換損失	-	-	-	-	-	-	
12,444	2.26	其他業務外支出	12,083	2.05	2,415	0.41	9,668	400.33	
-	-	所得稅費用	-	-	-	-	-	-	
(103,546)	(18.82)	本期短絀	(104,962)	(17.80)	(98,460)	(16.91)	(6,502)	6.60	

財團法人中央廣播電臺

現金流量預計表

中華民國109年度

單位：新臺幣千元

項 目	預算數	說 明
業務活動之現金流量		
稅前賸餘（短絀）	(104,962)	
利息股利之調整	(4,500)	
未計利息股利之稅前賸餘（短絀）	(109,462)	
調整非現金項目		
折舊費用	130,769	
資產報廢損失	12,083	
材料零附件提領	2,341	
增加應收款項	(5,288)	
增加預付款項	(106)	
減少其他流動資產	1,786	
增加應付款項	30,427	
增加預收款項	378	
未計利息股利之現金流入（流出）	62,928	
收取利息	4,500	
業務活動之淨現金流入(流出)	67,428	
投資活動之現金流量		
增加不動產、廠房及設備	(22,898)	增加不動產、廠房及設備2,289萬8千元
增加無形資產及其他資產	(4,272)	減少存出保證金10萬元及增加材料零附件437萬2千元
投資活動之現金淨流入(流出)	(27,170)	
籌資活動之現金流量		
減少短期債務、流動金融負債及其他負債	(2,525)	減少存入保證金
籌資活動之現金淨流入(流出)	(2,525)	
現金及約當現金之淨增（淨減）	37,733	
期初現金及約當現金	441,699	
期末現金及約當現金	479,432	

財團法人中央廣播電臺

淨值變動預計表

中華民國109年度

單位：新臺幣千元

科目	上年度餘額	本年度增(減)數	截至本年度餘額	說明
基金	4,614,093	(654,193)	3,959,900	
創立基金	49,661	-	49,661	
捐贈基金	4,564,432	(654,193)	3,910,239	歸還枋寮分臺、鹿港分臺、廣播文資組土地(民雄)
累積餘絀	(1,559,688)	(104,962)	(1,664,650)	
累積短絀	(1,559,688)	(104,962)	(1,664,650)	
合 計	3,054,405	(759,155)	2,295,250	

明 細 表

財團法人中央廣播電臺

收入明細表

中華民國109年度

單位：新臺幣千元

前年度決算數	科目名稱	本年度預算數	上年度預算數	說明
523,397	業務收入	563,134	559,149	
102,950	勞務收入	112,714	108,729	
62,411	委辦收入	65,588	62,503	委辦收入6,558萬8千元，為公部門委辦計畫。預算數明細如下： (1)製播陸委會「與臺灣有約」系列節目620萬8千元。 (2)代播陸委會「中國之音」節目70萬元。 (3)製播客委會「講客電臺」系列節目4,800萬元。 (4)代播漁業署節目360萬元。 (5)翻譯及審校外交部臺灣光華雜誌198萬元。 (6)製播勞動部節目140萬元。 (7)製播交通部觀光局節目92萬元。 (8)預估爭取製播行政院新聞傳播處、外交部國傳司臺灣數位教育館、臺灣教育研究院等單位節目278萬元。
40,539	服務收入	47,126	46,226	包括接受各國際廣播電臺代播節目收入、接受民主基金會製播節目、授權民間企業媒體平臺播放本臺節目等收入。
27	受贈收入	-	-	

財團法人中央廣播電臺

收入明細表

中華民國109年度

單位：新臺幣千元

前年度決算數	科目名稱	本年度預算數	上年度預算數	說明
420,420	政府補助基本營運收入	450,420	450,420	指主管機關依「中央廣播電臺設置條例」第六條規定，對本臺編列預算補助。
-	其他業務收入	-	-	
26,689	業務外收入	26,538	22,990	
20,858	財務收入	25,038	20,490	
1,477	利息收入	4,500	1,218	預估銀行存款利息收入。
19,381	租賃收入	20,538	19,272	租予電信業者之基地臺租金收入等。
-	兌換利益	-	-	因國際代播收入所產生之匯差利益。
5,831	其他業務外收入	1,500	2,500	出售廢料等收入。
550,086	總計	589,672	582,139	

財團法人中央廣播電臺

支出明細表

中華民國109年度

單位：新臺幣千元

前年度決算數	科目名稱	本年度預算數	上年度預算數	說明
641,184	業務支出	682,551	678,184	勞務成本2億8,552萬2千元，較上年度預算數2億7,808萬7千元，增加743萬5千元，主要係委辦成本增加1,549萬3千元，服務成本減少1,180萬4千元，基本營運成本增加374萬6千元，預算數明細如下：
252,026	勞務成本	285,522	278,087	
81,723	委辦成本	94,371	78,878	
53,083	服務成本	46,533	58,337	1. 委辦成本9,437萬1千元為公部門委辦成本。其內容如下： (1)製播「與臺灣有約」系列節目。 (2)製播「講客電臺」系列節目。 (3)代播「中國之音」節目。 (4)預估爭取製播行政院新聞傳播處委製節目、勞動部委製節目及外交部委託編輯臺灣光華雜誌等業務。
117,220	基本營運成本	144,618	140,872	2. 服務成本4,653萬3千元，含代播國際電臺節目成本4,189萬2千元、民主基金會及民間企業媒體代播及製作節目成本464萬1千元。其內容如下： (1)代播PamAm泛美廣播電臺節目。 (2)代播RFA自由亞洲之聲節目。 (3)代播PanAm廣播電臺。 (4)代播英國Bobcock communication公司等國際電臺節目。
				3. 基本營運成本1億4,461萬8千元，其內容如下： (1)節目企劃製作成本5,294萬6千元。

財團法人中央廣播電臺

支出明細表

中華民國109年度

單位：新臺幣千元

前年度決算數	科目名稱	本年度預算數	上年度預算數	說明
				(2)新聞企劃製作成本1,120萬6千元。 (3)工程維護作業成本5,283萬3千元。 (4)數位資訊發展成本2,046萬2千元。 (5)公共服務推廣成本717萬1千元。
389,158	管理費用	397,029	400,097	管理費用3億9,702萬9千元，較上年度預算數4億9萬7千元，減少306萬8千元，其預算明細如下：
389,158	行政財務管理	397,029	400,097	行政財務管理3億9,702萬9千元，係各部門之財產折舊、用人費用除分攤委辦及服務成本部分外，均歸類於本項費用。其內容如下： 1. 用人費用2億6,538萬2千元。 2. 折舊費用1億434萬1千元。 3. 業務費用2,730萬6千元。
12,448	業務外支出	12,083	2,415	
4	財務費用	-	-	
4	兌換損失	-	-	
12,444	其他業務外支出	12,083	2,415	其他業務外支出1,208萬3千元，較上年度預算數241萬5千元，增加966萬8千元，係依108年上半年度資產報廢情形做預估。
653,632	總計	694,634	680,599	

財團法人中央廣播電臺

固定資產投資明細表

中華民國109年度

單位：新臺幣千元

項 目	本年度預算數	說明
不動產、廠房及設備	22,898	
土地改良物	1,200	口湖分臺-1557kHz天線道路改善工程1式。
房屋及建築	1,290	口湖分臺-發電機房防颱修繕。 廣播文資組-廣播文物館2F前棟屋頂修漏整修等。 褒忠分臺-舊機房隔間高隔間屏組。
機械及設備	19,215	
播音設備	14,415	真空管、新聞節目收音設備、48埠GigabitL3網管型路由乙太網路交換器、錄音室不斷電系統UPS整合建置工程、2間錄音室設備費用、麥克風、耳機、耳機放大器(備用)、錄音室與Dalet等相關節目錄製編輯工程設備、各單位緊急應變設備購置。
電腦設備	4,800	含個人電腦、螢幕、作業系統、印表機、工業級電腦、週邊設備等設備；續執行汰換老舊伺服器、網路設備、交換器及網路線；影音圖文素材整合儲存、檢索瀏覽及媒體拋轉；影音錄製及剪輯設備。
什項設備	1,193	外語組、工務組dalet機房冷氣機、淡水分臺矩陣開關室及值班宿舍、口湖分臺控制室、褒忠分臺等用冷氣；褒忠分臺國際牌電冰箱、除濕機、吹葉機、背負式割草機。
總 計	22,898	

財團法人中央廣播電臺

計畫經費明細表

中華民國 109 年度

單位：新臺幣千元

計畫名稱：節目企劃製作		預算金額：81,823		
科目名稱	類別		說明	
	委辦及服務成本	基本營運成本	委辦及服務成本 28,877	基本營運成本 52,946
統籌業務費		3	外語影音節目製作案文具印刷等費用 3 千元。	
旅運費		667	國內出差 80 千元。 同仁出差採訪計程車資 122 千元。 聽友會 465 千元。	
節目費	27,668	12,930	稿費 810 千元。 節目製播費 36,104 千元。 來賓訪談費 3,684 千元。	
郵電費		19	各語種節目海外信箱處理費 15 千元。 節目費匯款手續費 4 千元。	
稅捐		33	節目人員委製契約書印花稅 33 千元。	
雜項購置		60	辦公雜項用品 60 千元。	
交際費		200	接待海外聽友、業務推廣協調、聯繫等餐費及禮品費 200 千元。	
其他費用—委製人員報酬		36,843	各語種節目委製人員報酬 36,843 千元。	
其他費用—節目推廣費		88	節目活動紀念品費 88 千元。	
其他費用—公開播送費		574	音樂公開播送使用費 574 千元。	
其他費用—其他	1,203	330	辦理節目評鑑作業 200 千元。 版權音樂著作費 50 千元。 聽友會活動費用等 80 千元。 專案行政人員報酬及活動用品等 1,203 千元。	
其他補助		786	各語種節目召集人津貼 786 千元。	
分擔保險費	6	413	編制人員之二代健保補充保費 419 千元。	

財團法人中央廣播電臺

計畫經費明細表

中華民國 109 年度

單位：新臺幣千元

計畫名稱：新聞企劃製作		預算金額：11,472		
科目名稱	類別		說明	
	委辦及服務成本	基本營運成本	委辦及服務成本 266	基本營運成本 11,206
統籌業務費		2,336	訂閱中央社剪報資料庫、採購國內新聞圖片、中央社及法新社等國際通訊社照片圖片費 2,324 千元；購買新聞資料中心圖書 12 千元。	
維護費		265	各項轉播傳輸系統租用與架設費及臨時光纖線路租賃費等 265 千元。	
旅運費		2,023	國外採訪 950 千元。 國內新聞採訪出差 1,050 千元。 外出洽公計程車費 8 千元。 器材運費、車輛租賃費用 15 千元。	
誤餐費		262	新聞編譯、編播人員及總編輯等誤餐費 262 千元。	
節目費	266	4,006	稿費 2,722 千元。 節目製播費 580 千元。 來賓訪談費 970 千元。	
郵電費		76	記者用無線網卡月租費及市內數據電話費等 64 千元。 匯款手續費 12 千元。	
雜項購置		105	辦公與資訊用品汰換 105 千元。	
交際費		100	業務推廣協調、聯繫等餐費及禮品費 100 千元。	
其他費用—節目推廣		420	臉書廣告投放、聽網友交流活動費用 420 千元。	
其他費用—其他		167	國外參賽作品報名費、翻譯費 80 千元及重要新聞實況等工作人員餐費 40 千元、新聞部評鑑委員酬勞等 47 千元。	
其他補助		1,433	召集人津貼 108 千元。 記者採訪津貼 1,325 千元。	
分擔保險費		13	非編制人員之二代健保補充保費 13 千元。	

財團法人中央廣播電臺

計畫經費明細表

中華民國 109 年度

單位：新臺幣千元

計畫名稱：工程維護作業		預算金額：64,931	
科目名稱	類別		說明
	委辦及服務成本	基本營運成本	委辦及服務成本 12,098
統籌業務費		81	工程部（包括各分臺及微波站）購文具用品及影印費 45 千元 印表機碳粉匣、光碟片 33 千元 其他雜項 3 千元。
維護費	250	12,221	維護辦公器具 19 千元、維護電腦設備 808 千元、維護公務車輛 70 千元、維護成音設備 410 千元、維護發射機 9,456 千元、維護房屋及建築物 20 千元、維護分臺電力設備及高壓設備等 914 千元、維護環境清潔 193 千元、勞安設施 581 千元。
旅運費		305	國內差旅費 244 千元。 公務車停車費 2 千元。 器材搬運費 57 千元。 公務函件快遞費 2 千元。
誤餐費		681	機房值班人員夜點費 681 千元。
油料費		181	分臺及微波站公務車輛加油費 53 千元。 發電機等設備加油費 128 千元。
郵電費	480	194	分臺及微波站電信費 176 千元。 公務函件郵資費 18 千元。 專案節目電路傳輸費 480 千元。
規費及保險		267	廣播執照及頻率使用費 250 千元。 分臺公務車行照及驗車費 2 千元。 高空作業人員施作期間保險費 10 千元。 分臺公務車保險費 5 千元。
水電費		98	各分臺辦公機房水費 96 千元。 微波站抽水馬達電費 2 千元。
雜項購置	473	2,071	購錄播音配件及各分臺微波站維修保養之零配件等 203 千元、自「材料零附件」領用轉列數 2,341 千元。
交際費		425	敦親睦鄰維持地方良好關係支出 425 千元。
			基本營運成本 52,833

財團法人中央廣播電臺

計畫經費明細表

中華民國 109 年度

單位：新臺幣千元

計畫名稱：工程維護作業		預算金額：64,931	
科目名稱	說明		說明
	委辦及服務成本	基本營運成本	
			委辦及服務成本 12,098
			基本營運成本 52,833
其他費用—其他	1,792	247	長官秋節赴分臺慰勞餐費 150 千元。 分臺及微波站雜支 97 千元。 專案工程人員報酬 1,792 千元。
其他補助		154	維修天線攀登鐵塔高空作業津貼 154 千元。
發射機用電費	9,095	35,905	一、電費支出最主要是 3 個分臺之中、短波廣播發射機及微波站傳送節目之微波收、發射機及圓山發音中心所需發射與行政用電。明細如下： (一) 臺本部 4,574 千元。 (二) 淡水發射分臺 11,059 千元。 (三) 鹿港發射分臺 300 千元。 (四) 民雄發射分臺 521 千元。 (五) 口湖發射分臺 10,887 千元。 (六) 褒忠發射分臺 16,735 千元。 (七) 圓山微波站 104 千元。 (八) 陽明山微波站 64 千元。 (九) 老湖口微波站 75 千元。 (十) 枕頭山微波站 602 千元。 (十一) 火炎山微波站 28 千元。 (十二) 芬園微波站 51 千元。 二、109 年度用電核算方式係根據 107、108 年度實際用電及 109 年度計畫播音作業所需電力核算。 三、左列費用並不含： (一) 增、減合作代播。 (二) 節目播出時段調整。 (三) 年度颱風來襲，影響播音而停，節省電費支出。 四、以上編列含進項稅額。
分攤保險費	8	3	非編制人員之二代健保補充保費 11 千元。

財團法人中央廣播電臺

計畫經費明細表

中華民國 109 年度

單位：新臺幣千元

計畫名稱：數位資訊發展		預算金額：22,315	
科目名稱	類別		說明
	委辦及服務成本	基本營運成本	委辦及服務成本 1,853 基本營運成本 20,462
統籌業務費		151	印製參賽資料等 10 千元 購工具書 5 千元 MOD 平台播出規格轉檔輸出等 136 千元。
維護費	600	6,036	會計系統、公文系統、人事薪資管理系統、出勤系統、不斷電系統、聽服系統等維護費 4,011 千元。RTI 央廣新媒體平臺營運，APP 升級、部分頻道改版及功能調整等 1,600 千元；數位攝影棚機器設備維護 260 千元、製拍節目場地清潔費 165 千元。 專案節目網站編修與維護費用 600 千元。
旅運費		250	國內差旅費 15 千元。 計程車資 5 千元。 影音節目外拍差旅費 230 千元。
節目費		3,146	製作影音節目腳本費 370 千元。 自製或外製影音節目主持人費等 606 千元。 來賓訪談費 2,170 千元。
郵電費		3,754	對外網路頻寬：亞太 20M FTTB、中華 20M FTTB。ADSL、3G、新媒體官網軟硬體維護及設備租金、網站突破封鎖 100/300M 光世代 3,740 千元。 網域申請及 ADSL 突破封鎖電路費 14 千元。
雜項購置		2,482	伺服器、作業系統、虛擬軟體、硬碟、網路卡、記憶體、防毒軟體等 1,580 千元；國家廣播文物館數位 AR 輔助與台本部文史館數位 AR 上網計畫等 500 千元；數位攝影棚小型道具製作、記憶卡等 402 千元。
交際費		28	業務推廣協調、諮詢等餐費 28 千元。
其他費用—節目推廣	800	2,000	配合央廣新媒體平台啟用規劃網站行銷活動，提升央廣 APP 及 Mobile Web 能見度，行銷活動 2,000 千元。 專案節目行銷宣傳 800 千元。
其他費用—公開播送費		30	網路廣播公開傳輸授權費用 30 千元。

財團法人中央廣播電臺

計畫經費明細表

中華民國 109 年度

單位：新臺幣千元

計畫名稱：數位資訊發展		預算金額：22,315		
科目名稱	類別		說明	
	委辦及服務成本	基本營運成本	委辦及服務成本 1,853	基本營運成本 20,462
其他費用—委製人員報酬		850	約聘節目製作人兼主持人 850 千元。	
其他費用—其他	450	1,596	臨時任務餐費 2 千元、影音節目/新聞或短劇之攝影班、製片及梳化主持人及來賓化妝費 1,594 千元。 專案資訊人員報酬 450 千元。	
其他補助		120	記者購買筆記型電腦補助 120 千元。	
分擔保險費	3	19	非編制人員之二代健保補充保費 22 千元。	

財團法人中央廣播電臺

計畫經費明細表

中華民國 109 年度

單位：新臺幣千元

計畫名稱：公共服務推廣		預算金額：11,334		
科目名稱	類別		說明	
	委辦及服務成本	基本營運成本	委辦及服務成本 4,163	基本營運成本 7,171
統籌業務費	146	1,435	印製活動用海報、簡章、文宣製品、信封、邀請卡、聽眾名條貼紙等 1,012 千元；訂閱書報 15 千元、購製作節目用 CD、活動用光碟片、MO 等耗材 151 千元；活動宣傳廣告、國外刊物刊登行銷本臺廣告 137 千元；沖洗照片及雜支 120 千元。 專案活動刊登廣告、宣傳、文宣資料設計印製 146 千元。	
維護費	35	2,252	維護辦公器具 15 千元；電腦設備及對外開放查詢及申請授權下載功能程式開發費等維護 416 千元；歷史建築房舍及典藏庫房裝修 550 千元；播音設備錄音器材維修 8 千元、廣文組發射機及鐵塔等維修保養 122 千元、公務車輛(汽、機車)定期保養 46 千元、辦理活動租用場地清潔費及購清潔用品等 224 千元、增加多媒體展出內容及設備維護等 826 千元、消防設施維護 45 千元。 專案活動場地清潔費及設備使用費等 35 千元。	
旅運費		539	國內差旅費 110 千元。國外差旅費 351 千元。計程車資 42 千元、停車費 3 千元、活動用品運費 28 千元、公務函件快遞費 5 千元。	
誤餐費		55	機房值班人員夜點費 34 千元、臨時任務誤餐 21 千元。	
油料費		55	車輛機具等燃料費 30 千元、發電機用汽(柴)油 25 千元。	
郵電費	1,026	473	文物館活動文宣用品郵資費 22 千元、電話、傳真機等電信費 40 千元回復聽眾信件及寄發月刊禮品等郵資費 411 千元。 透過國外電臺落地播音訊號傳送費 1,000 千元。 專案活動海報宣傳品寄送郵資 26 千元。	
租金支出		1	租用郵局聽友信箱租金 1 千元。	
規費及保險	16	36	活動團體意外保險、歷史建築公共意外責任險 32 千元；地政規費、車輛檢驗費 4 千元。 專案活動保險費 16 千元。	

財團法人中央廣播電臺

計畫經費明細表

中華民國 109 年度

單位：新臺幣千元

計畫名稱：公共服務推廣		預算金額：11,334	
科目名稱	類別		說明
	委辦及服務成本	基本營運成本	委辦及服務成本 4,163 基本營運成本 7,171
水費		9	廣播文資組水費 9 千元。
交際費	600	630	接待各合作單位相關儀節賀電禮品等 200 千元、致贈參訪外賓本臺紀念品等 380 千元、三節敦親睦鄰、協調及聯繫等 50 千元。專案活動來賓及聽友紀念品製作費 600 千元。
雜項購置		30	購買辦公用品 30 千元。
其他費用—委製人員報酬		430	聽眾服務委製人員報酬 430 千元。
其他費用—公開播送費		11	版權音樂公播費 11 千元。
其他費用—其他	2,340	1,141	與合作單位洽談公務餐費 30 千元；參加 AIB、PMA 等國際會議會費報名費等 222 千元；講師、翻譯、外聘人員報酬及車馬費、記者會茶點、國內廣電文化參訪等 300 千元；辦理新媒體平台經營效益分析及受眾調查活動作業費 305 千元、廣播文資組活動 284 千元。專案講師及主持人費用、評審及參賽者獎金等費用 358 千元；收聽率調查及收聽行為分析、音樂資料庫建置等 1,982 千元。
其他補助		5	廣播文資組工程人員保養修理天線 5 千元。
分攤保險費		69	非編制人員之二代健保補充保費 69 千元。

財團法人中央廣播電臺

計畫經費明細表

中華民國 109 年度

單位：新臺幣千元

計畫名稱：行政財物管理		預算金額：490,676	
科目名稱	類別		說明
	委辦及服務成本	管理費用	委辦及服務成本 93,647
薪資【用人費用】	44,096	174,095	編列編制內員工 250 員薪資報酬，合計 218,191 千元，包括： 1. 本薪 161,741 千元。 2. 專業加給 48,311 千元。 3. 主管職務加給 8,139 千元。
超時工作報酬【用人費用】	1,441	5,688	合計 7,129 千元，包括： 1. 加班費 2,188 千元。 2. 特別休假未休日數工資 4,941 千元。
獎金【用人費用】	9,649	38,093	合計 47,742 千元，包括： 1. 年終獎金 27,274 千元。 2. 考績獎金 20,468 千元。
退休及、卹償金及資遣費【用人費用】	7,413	29,267	合計 36,680 千元，包括： 1. 配合勞基法修正，現行勞退金舊制提撥率 8%仍有不足，故提撥 30,120 千元。 2. 新制勞退提撥 6,560 千元。
分擔保險費【用人費用】	4,620	18,239	合計 22,859 千元，包括： 1. 勞工保險補助 11,105 千元。 2. 全民健保補助 11,754 千元(含補充保費)。
其他費用—其他【用人費用】		198	董事出席會議車馬費 150 千元、監事出席會議車馬費 48 千元。
統籌業務費		1,199	印製董監事會議資料、送交政府部門資料、印製預決算書、財稅簽報告、購傳票用紙等 174 千元；印製試卷及命題、閱卷費 10 千元；各式紙張印刷、影印費等 504 千元。訂閱書報雜誌 200 千元；臺本部 CD、MO、MD、錄音帶、電池、印表機碳粉等 280 千元；招考人員廣告等 31 千元。
維護費		8,982	會計及人資系統功能新增或維護 105 千元。維護公務車輛 325 千元、維護各分臺機房建物等 913 千元；維護電梯、飲水機、照明設備等 804 千元；維護臺本部環境清潔等 3,068 千元；維護臺本部保全、消防設備 3,767 千元。
旅運費		1,530	國內差旅費 219 千元；國外差旅 1,128 千元；

財團法人中央廣播電臺

計畫經費明細表

中華民國 109 年度

單位：新臺幣千元

計畫名稱：行政財物管理		預算金額：490,676	
科目名稱	類別		說明
	委辦及服務成本	管理費用	委辦及服務成本 93,647 管理費用 397,029
油料費		300	計程車資 48 千元、停車費 22 千元、器材搬運費 30 千元、公務函件快遞費 83 千元。 公務車加油費 300 千元。
郵電費		1,562	全臺公務電話、一級主管公務手機電信費 1,464 千元、公務函件郵資費 98 千元。
租金支出		2,602	臺本部及民雄分臺等、火炎山微波站等土地租金 2,602 千元。
稅捐		708	印花稅 1 千元、房屋稅 70 千元、地價稅 36 千元；公務車燃料稅、牌照稅 185 千元、營業稅 416 千元。
規費及保險		1,088	法人登記證書聲請費及變更相關費用 10 千元、外籍人員申請工作許可規費 5 千元、臺本部公務車輛檢驗費 7 千元、土地相關規費 20 千元。 員工團體保險費 786 千元；公務車投保強制險與意外險、臺本部公共意外險、臺本部及各分臺資產火險 260 千元。
水電費		140	臺本部水費 140 千元。
行政費		711	董事長行政費 477 千元 (476,400 元)、總臺長行政費 234 千元。
雜項購置		349	購置辦公雜項用品、檔案公文夾、分臺換百葉窗等 349 千元。
交際費		396	招待國內外賓客餐敘及公關花籃禮品等 350 千元、業務聯繫等 46 千元。
折舊	26,428	104,341	全臺折舊性資產折舊費 130,769 千元。
獎勵慰助		800	員工住院慰助 30 千元。 績優人員個人或單位獎勵金 150 千元。 春節值勤人員慰問金 120 千元。 參加各項比賽獲獎人員或單位依規定發給獎金 500 千元。

財團法人中央廣播電臺

計畫經費明細表

中華民國 109 年度

單位：新臺幣千元

計畫名稱：行政財物管理		預算金額：490,676	
科目名稱	說明		說明
	委辦及服務成本	管理費用	委辦及服務成本 93,647
其他費用—委製人員報酬		670	委製人員報酬 670 千元。
其他費用—其他		5,976	國際交流活動相關費用等 50 千元。 訴訟預備費 300 千元及律師顧問費等 102 千元、AIB 頒獎典禮報名費 24 千元。 財務及稅務簽證費、委外辦理內部稽核、委外修訂內部控制制度等 674 千元。 教育訓練及同仁進修費、補助工會辦理勞教課程及相關活動費用等 252 千元。幼兒津貼 100 千元。各項會費及贈退休人員紀念品等 117 千元。 員工健檢及消防演習及安全衛生講習、依職業安全法規辦理「職場身心保護計畫」執行等 1,119 千元；員工文康活動等 2,458 千元、員工健檢 780 千元。
其他補助		72	駕駛津貼 72 千元。
分擔保險費		23	非編制人員之二代健保補充保費 23 千元。
			管理費用 397,029

財團法人中央廣播電臺

計畫經費明細表

中華民國 109 年度

單位：新臺幣千元

名稱：業務外支出		預算金額：12,083		
科目名稱	類別		說明	
	業務外支出	其他業務外支出	業務外支出	其他業務外支出 12,083
損失資產報廢		12,083	全臺不堪使用資產，報廢時所產生的損失 12,083 千元。	

本頁空白

參 考 表

本頁空白

財團法人中央廣播電臺

資產負債預計表

中華民國109年12月31日

單位：新臺幣千元

107年(前年) 12月31日實際數	科 目	109年12月31日 預 計 數	108年(上年)12月31日 預 計 數	比較增(減—) 數
	資 產			
	流動資產			
525,810	現金	479,432	441,699	37,733
480	週轉金	350	350	-
525,330	銀行存款	479,082	441,349	37,733
20,839	應收款項	7,420	2,132	5,288
-	應收票據	-	-	-
20,406	應收帳款	7,000	1,670	5,330
198	應收退稅款	220	324	(104)
235	其他應收款	200	138	62
1,404	預付款項	1,200	1,094	106
1,404	預付費用	1,200	1,094	106
-	預付所得稅	-	-	-
50,772	其他流動資產	48,565	50,351	(1,786)
-	進項稅額	-	-	-
50,772	留抵稅額	48,565	50,351	(1,786)
-	暫付款	-	-	-
598,825	流動資產小計	536,617	495,276	41,341
	不動產、廠房及設備			
1,460,943	土地	806,751	1,460,944	(654,193)
70,113	土地改良物	70,435	70,113	322
(49,078)	減：累計折舊—土地改良物	(51,082)	(49,785)	(1,297)
364,903	房屋及建築	366,565	365,591	974
(145,021)	減：累計折舊—房屋及建築	(154,933)	(147,549)	(7,384)
741,534	機械及設備	594,845	705,640	(110,795)
1,490,621	播音設備	1,290,724	1,449,863	(159,139)
(761,897)	減：累計折舊—播音設備	(709,442)	(757,083)	47,641
62,557	電腦設備	57,826	62,400	(4,574)
(49,747)	減：累計折舊—電腦設備	(44,263)	(49,540)	5,277
515	交通及運輸設備	59	472	(413)
5,452	運輸設備	4,574	5,452	(878)
(4,937)	減：累計折舊—運輸設備	(4,515)	(4,980)	465
9,696	什項設備	9,362	10,723	(1,361)
2,146	辦公設備	2,037	2,126	(89)
(1,941)	減：累計折舊—辦公設備	(1,921)	(1,937)	16
37,088	什項設備	39,080	38,744	336
(27,597)	減：累計折舊—什項設備	(29,834)	(28,210)	(1,624)
2,453,605	不動產、廠房及設備小計	1,642,002	2,416,149	(774,147)
	其他資產			
188,968	什項資產	190,909	188,978	1,931
5,851	存出保證金	5,800	5,900	(100)
205,896	材料零附件	207,888	205,857	2,031
(22,779)	減：備抵材料零件評價損失	(22,779)	(22,779)	-
188,968	其他資產小計	190,909	188,978	1,931
3,241,398	資產合計	2,369,528	3,100,403	(730,875)
605	應收保證品	500	476	24

財團法人中央廣播電臺

資產負債預計表

中華民國109年12月31日

單位：新臺幣千元

107年(前年) 12月31日實際數	科 目	109年12月31日 預 計 數	108年(上年)12月31日 預 計 數	比較增(減—) 數
	負 債			
	流動負債			
62,589	應付款項	51,501	21,074	30,427
61,710	應付費用	50,000	19,573	30,427
528	應付設備款	-	-	-
-	銷項稅額	-	-	-
351	代收款	1,501	1,501	-
1,146	預收款項	777	399	378
-	其他流動負債	-	-	-
-	暫收款	-	-	-
63,735	流動負債小計	52,278	21,473	30,805
	其他負債			
24,799	什項負債	22,000	24,525	(2,525)
24,799	存入保證金	22,000	24,525	(2,525)
24,799	其他負債小計	22,000	24,525	(2,525)
88,534	負債合計	74,278	45,998	28,280
	淨 值			
4,614,092	基金	3,959,900	4,614,093	(654,193)
49,661	創立基金	49,661	49,661	-
4,564,431	捐贈基金	3,910,239	4,564,432	(654,193)
(1,461,228)	累積餘絀	(1,664,650)	(1,559,688)	(104,962)
(1,461,228)	累積短絀	(1,664,650)	(1,559,688)	(104,962)
3,152,864	淨值合計	2,295,250	3,054,405	(759,155)
3,241,398	負債及淨值合計	2,369,528	3,100,403	(730,875)
605	存入保證品	500	476	24

財團法人中央廣播電臺
員工人數彙計表

中華民國109年度

單位：人

職 類 (稱)	本年度員額預計數	說 明
董事長	1	<p>本臺編制員額260人，為撙節人事成本，預算員額僅以250人編列，所有員工各安非主管本職職務。</p> <p>另副總臺長（兼、委）2個、主任秘書（兼、委）1個、經理（兼、委）6個、副理（兼、委）8個、執行秘書（兼、委）1個、總工程師（兼）1個、組長（兼）17個、分臺長（兼）4個、副組長（兼）1個及副分臺長（兼）4個，共45個行政主管職務均由250位編制人員採兼任或部份以定期契約外聘委任方式任用。</p>
總臺長	1	
副總臺長	3	
研究委員	2	
專門委員	9	
高級記者	1	
高級編導	14	
高級工程師	13	
高級專員	17	
資深記者	2	
資深編導	12	
資深工程師	20	
資深專員	12	
一級記者	5	
一級編導	22	
一級工程師	39	
一級專員	31	
二級記者	8	
二級編導	14	
二級工程師	18	
二級專員	16	
總 計	260	

財團法人中央廣播電臺

用人費用彙計表

中華民國109年度

單位：新臺幣千元

科目 名稱 職類(稱)	薪資	超時工 作報酬	津貼	獎金	退休及、 卹償金及 資遣費	分攤 保險費	福利費	其他	總計
董監事	-	-	-	-	-	-	-	198	198
主管	54,442	1,688	-	12,035	3,494	4,421	-	-	76,080
職員	163,749	5,441	-	35,707	33,186	18,438	-	-	256,521
總計	218,191	7,129	-	47,742	36,680	22,859	-	198	332,799

說明：

非正式編制人員所產生之二代健保補充保費，歸類於業務費。

財團法人中央廣播電臺

用途別科目綜計表

中華民國109年度

單位：新臺幣千元

類別 計畫名稱	委辦及服務 成本(一) —不含人事費	委辦及服務 成本(二) —人事費	基本 營運成本	管理費用(一) —不含折舊及 人事費	管理費用(二) 折 舊	管理費用(三) 人事費	業務外支出	合計
節目企劃製作	28,877		52,946					81,823
新聞企劃製作	266		11,206					11,472
工程維護作業	12,098		52,833					64,931
數位資訊發展	1,853		20,462					22,315
公共服務推廣	4,163		7,171					11,334
行政財務管理	26,428	67,219		27,108	104,341	265,580		490,676
業務外支出							12,083	12,083
合計	73,685	67,219	144,618	27,108	104,341	265,580	12,083	694,634
占預算總支出%	10.61%	9.68%	20.82%	3.90%	15.02%	38.23%	1.74%	100.00%

附註：

1. 本臺目前系統管理方式，將財產「折舊」及「人事費」歸類於「行政財務管理」計畫項下，依本年度預估全年播音(發射)功率統計數將「代播及互播功率比率」20.21%比例分攤計入勞務成本外，其餘均歸類於管理費用，未計入基本營運成本。
2. 本年度預估全年播音(發射)功率為765萬7,200 kW。
自播功率比率=(610萬9,700 kW)/765萬7,200 kW=79.79%
代播及互播功率比率=(153萬1,900 kW+1萬5,600 kW)/765萬7,200 kW=20.21%
3. 管理費用分攤折舊費用=130,769千元*79.79%=104,341千元；委辦及服務成本分攤折舊費用=130,769千元*20.21%=26,428千元。
4. 管理費用分攤人事費用=332,601千元*79.79%+198千元(董監事車馬費)=265,580千元；
委辦及服務成本分攤人事費用=332,601千元*20.21%=67,219千元。

財團法人中央廣播電臺
出國計畫預算明細表
中華民國109年度

單位：新臺幣千元

項次	類別	計畫名稱	目的地	內容	前往期間	天數	人數	交通費	生活費	辦公費	合計	承辦單位	備註
1	採訪	隨總統、副總統或特使出訪	中南美、非洲、大洋洲	採訪總統、副總統或特使出訪行程	視總統行程而定	32	4	400	320	80	800	新聞部	註一
2	採訪	亞洲太平洋經濟合作會議(APEC)	馬來西亞	採訪APEC會議	11月	7	2	65	65	20	150	新聞部	註二
3	聽友會	德國奧地利聽友會	德國(柏林、奧德瑞)及奧地利(維也納)聽友會	聽友會	5月	7	1	120	100	30	250	行管部	註三
4	聽友會	德國奧地利聽友會	德國(柏林、奧德瑞)及奧地利(維也納)聽友會	聽友會	5月	7天	1	50	45	45	140	外語組	註三
5	聽友會	東南亞聽友會	東南亞地區(泰國)聽友會	聽友會	11月	5	1	70	60	20	150	行管部	註四
6	聽友會	東南亞聽友會	東南亞地區(泰國)聽友會	聽友會	11月	7天	2	90	110	125	325	外語組	註四
7	參訪	兩岸交流活動	中國	廣播同業組織國際交流活動	視行程而定	7	1	40	50	10	100	行管部	註五
8	參訪	Broadcast Asia2020媒體發展趨勢論壇	新加坡、馬來西亞	出席Broadcast Asia媒體發展趨勢論壇及拜會新馬兩地媒體同業	6月	6	2	50	108	34	192	行管部	註六
9	參訪	Broadcast Asia2020媒體發展趨勢論壇	新加坡、馬來西亞	出席Broadcast Asia媒體發展趨勢論壇及拜會新馬兩地媒體同業	6月	6	1	12	54	107	173	公服部	註六
10	參訪	AIB頒獎典禮	英國倫敦	鞏固並深化與AIB全球會員的夥伴關係，並討論未來可能的合作計畫	11月	5	2	120	240	76	436	行管部	註七
11	參訪	AIB頒獎典禮	英國倫敦	鞏固並深化與AIB全球會員的夥伴關係，並討論未來可能的合作計畫	11月	4	1	35	60	83	178	公服部	註七
合計											2,894		

附註：出國計畫補充說明

註一	計畫名稱	採訪總統副總統或特使海外出訪行程
<p>說明：</p> <p>總統、副總統及行政院長出訪之友邦國家涵蓋中南美洲、非洲、大洋洲等，除為國際間元首互訪禮節外，更具有鞏固邦誼、宣慰僑民、加強雙方合作等重要意義。此外，元首出訪期間往往因行程安排需要而過境非邦交國，亦展現臺灣「踏實外交」與國際互信之經營成果。</p> <p>為全面、即時報導總統、副總統及閣揆出訪新聞，增加國際宣傳力道，擬依循往例派員隨同採訪，以獲取第一手訊息，並利用廣播與網路等即時訊息平臺向全球聽眾與網友廣為宣傳。</p> <p>預期效益：</p> <p>視出訪行程不同，預估每次將報導 30-40 則以上新聞，並發布照片、影音及撰寫深度專題，向海內外閱聽眾完整報導元首出訪之過程及意義，彰顯我對外關係與雙向交流成果，呈現我政府與民間對國際社會之貢獻與人道關懷，並凸顯臺灣拓展國際空間之努力。</p>		
註二	計畫名稱	採訪 2020 年亞洲太平洋經濟合作會議 (APEC) 領袖會議
<p>說明：</p> <p>2020 年亞太經濟合作會議(APEC)非正式領袖會議將於馬來西亞舉行。APEC 是亞太地區最重要的多邊官方經濟合作論壇，也是除了世界貿易組織(WTO)之外，臺灣少數具有正式會員資格的國際經貿組織；每年 APEC 會期結束前登場的領袖高峰會，更為各會員國領袖代表難得齊聚的場合，經常舉行雙邊及多邊會談。而臺灣政府及企業界人士多年來於 APEC 均十分積極活躍，除參與各項會談外，在多項議題上亦有卓越貢獻。</p> <p>本臺每年於會議期間均派遣記者前往主辦國採訪，除關注臺灣領袖代表及官方代表團、工商界人士與會成果，亦報導各會員國共同關注與討論的政治經貿議題，透過國際廣播宣傳，增加臺灣在國際上的能見度。</p> <p>預期效益：</p> <p>預估此行採訪將報導 20 則以上新聞、照片、影音及多則專題報導，完整呈現臺灣於 APEC 之貢獻及參與過程，以及我領袖代表與各國元首之互動交流成果。</p>		
註三	計畫名稱	德國 (柏林、澳德璫) 及奧地利(維也納)聽友會
<p>說明：</p> <p>德語節目民國 77 年在臺復播，聽友人數不斷增加。為加強央廣與德語聽友之互動，109 年計畫於德國兩大城市柏林、澳德璫及奧地利維也納舉辦聽友會。</p> <p>預期效果：</p> <p>本臺於德國舉辦聽友會已行之有年，2006 年 5 月 6 日於柏林及澳德璫成立 RTI 聽友俱樂部，並於 2008 年 5 月在當地召開聽友會。之後 2010、2012、2014 年及 2016 年陸續在德國柏林、澳德璫兩城市舉辦。2016 年並首次在奧地利維也納舉辦聽友會。2018 年於德國柏林、澳德璫以及奧地利維也納召開聽友會。在 RTI 聽友俱樂部的成立，鞏固了央廣與德國及奧地利聽友的互動。為加強聽友交流，預計於 2020 年 5 月於德國柏林、澳德璫及奧地利維也納召開聽友會。</p>		

註四	計畫名稱	東南亞聽友會
<p>說明：</p> <p>配合政府新南向政策，本臺東南亞語言節目深受東南亞地區聽友支持，也積極與東南亞各國展開更密切關係。為深化與聽友交流，及關係之建立，109年11月計畫於東南亞國家舉辦聽友會。</p> <p>預期效果：</p> <p>藉由召開聽友見面會，堅固雙方情誼，促進交流，且每次舉辦聽友會活動，均獲當地媒體大篇幅報導，可提升臺灣在東南亞之能見度。</p>		
註五	計畫名稱	廣播同業組織國際交流活動
<p>說明：</p> <p>為擴大央廣在國際社會的影響力和傳播力，強化與國際同業間的業務交流與合作。</p> <p>預期效益：</p> <p>藉由參與海外廣播機構和國際組織的華語廣播交流平臺，央廣可成為全球華語廣播社群的重要成員，有助提昇國際廣播的影響力。</p>		
註六	計畫名稱	參加 BroadcastAsia2020 媒體發展趨勢論壇
<p>說明：</p> <p>為了解新媒體最新發展趨勢與應用方式及拓展與東南亞地區媒體交流合作，規劃出席2020年6月於新加坡舉辦為期3天之BroadcastAsia媒體發展趨勢論壇及拜會新馬兩地媒體同業，共計規畫6天行程。</p> <p>預期效益：</p> <p>預期可透過論壇的參與，了解當今新媒體與廣播結合之發展趨勢，另拜會新馬兩地重要媒體同業洽詢節目與新聞內容合作之機會，藉此拓展央廣落地播音版圖，加強東南亞地區國際宣傳效益。</p>		
註七	計畫名稱	參加 2020AIBs 倫敦頒獎典禮
<p>說明：</p> <p>為擴大央廣在國際社會的影響力和傳播力，強化與國際同業間的業務交流與合作，規劃出席AIB(國際廣播協會)2020年於英國倫敦舉辦之國際傳媒優異獎頒獎典禮(2020AIBs)，鞏固並深化與AIB全球會員的夥伴關係，同時討論未來可能的合作計畫，共計規畫4天行程。</p> <p>預期效益：</p> <p>透過AIB平臺，接軌全球及東南亞會員，強化與國際媒體的交流及合作，有助央廣成為全球華語廣播社群的重要成員，提昇國際廣播的影響力，並彰顯臺灣的國際地位。</p>		